

Instruction Manual

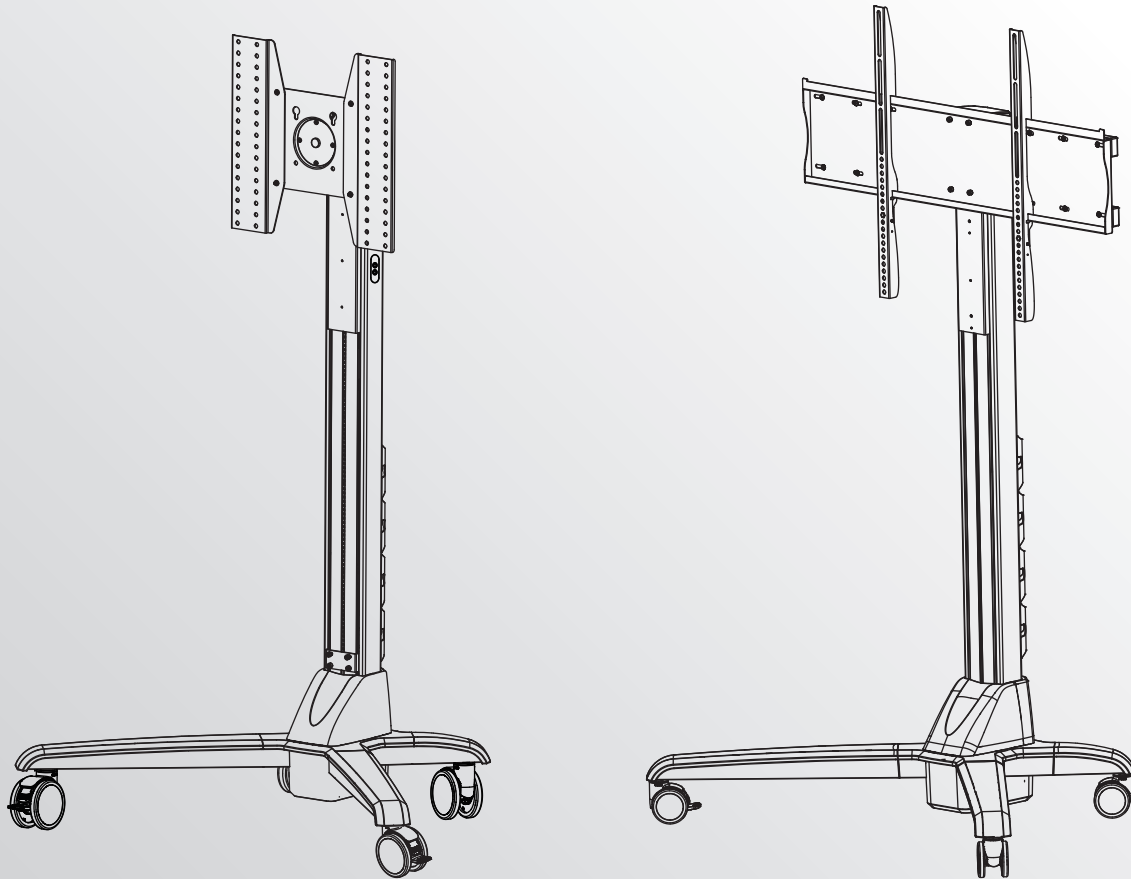

安裝說明書

Installation Manual

取り付けマニュアル

Manuel d'installation

Installationsanleitung

Manual da instalação

Manual de instalación

Instalacja ręczny

Руководство установки

Manuale di installazione

Installationsmanual

설치 매뉴얼

WARNING

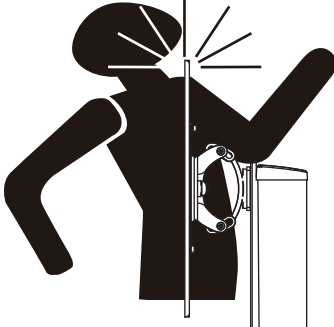

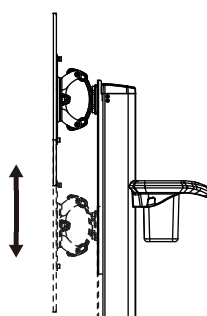



1. Always lift the display to the top position before dismantling the display to prevent rebound of the mounting bracket.
2. Do not move the cart on the uneven, sloping or soft surfaces.
3. Before moving the cart, push the display down to the lowest position to prevent tipping.
4. Please read the safety instruction on the user manual. Inappropriate operation may cause personal injury or equipment damage.

Model.1

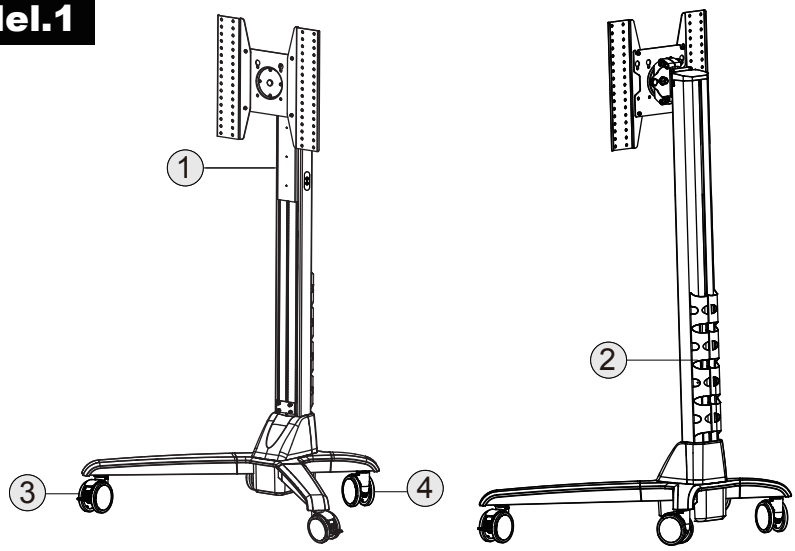

- 1. Lift-Height Adjust Module(For Panel)**
- 2. Cable Management Kit**
- 3. Front Casters with Breaks**
- 4. Rear Casters**

Model.2

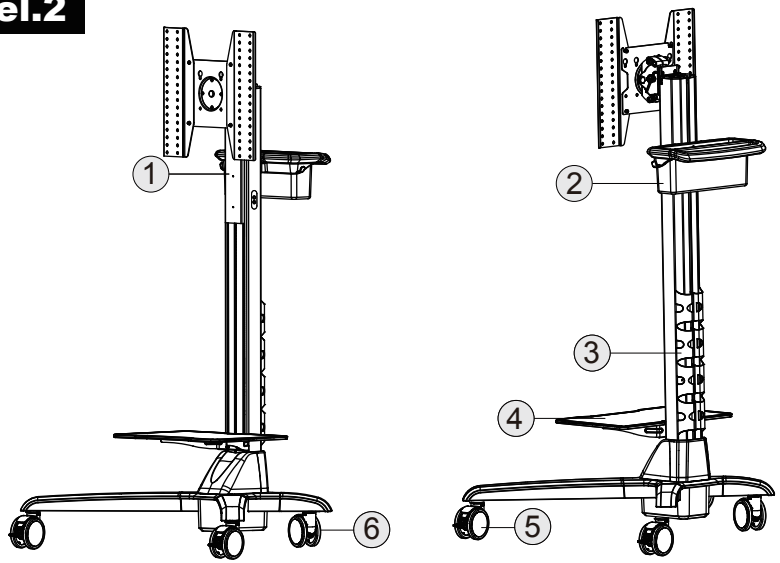

- 1. Lift-Height Adjust Module(For Panel)**
- 2. Rear Handle(Storage Bin Embedded)**
- 3. Cable Management Kit**
- 4. Shelf(Tray)**
- 5. Front Casters with Breaks**
- 6. Rear Casters**

□	Model.1 Model.2	50kg
---	--------------------	------

load

kg

size

load

kg

load

kg

Rotate

360°

26"~52"

max. 15 kg

455mm

+/-15°

Height Adjust
On Rear Handle

max. 5 kg

Torque Adjust
(Tilt On Panel)



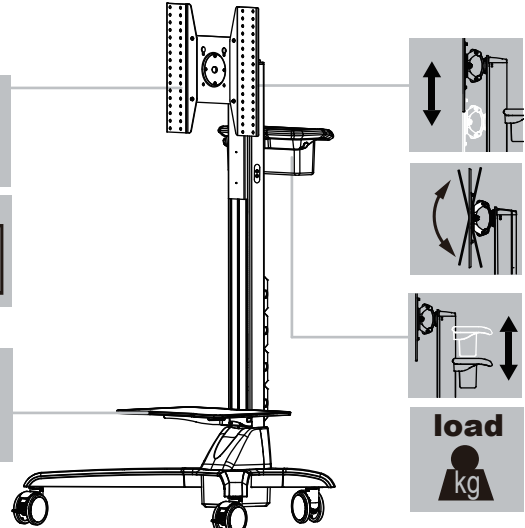

WARNING



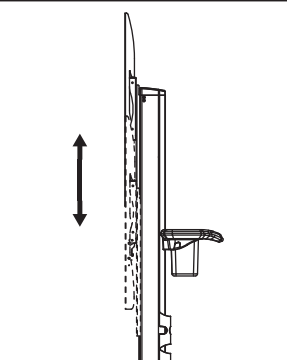



1. Always lift the display to the top position before dismounting the display to prevent rebound of the mounting bracket.
2. Do not move the cart on the uneven, sloping or soft surfaces.
3. Before moving the cart, push the display down to the lowest position to prevent tipping.
4. Please read the safety instruction on the user manual. Inappropriate operation may cause personal injury or equipment damage.

Model.3

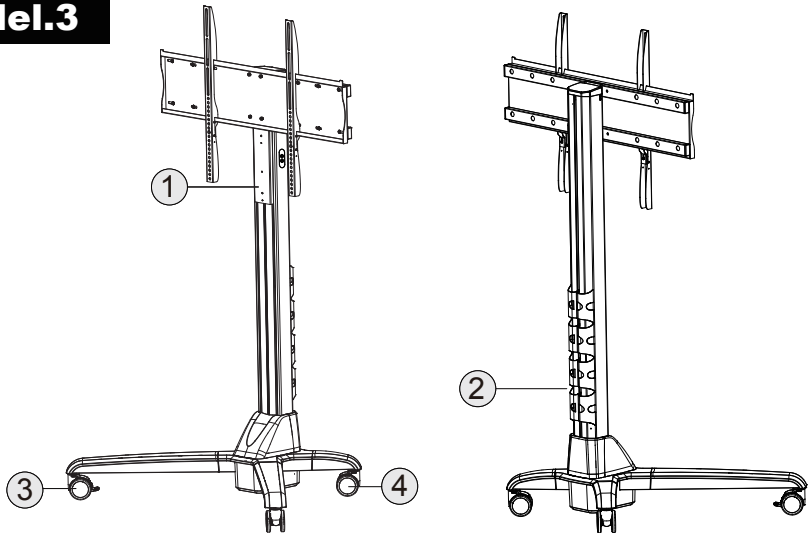

- 1. Lift-Height Adjust Module(For Panel)**
- 2. Cable Management Kit**
- 3. Front Casters with Breaks**
- 4. Rear Casters**

Model.4

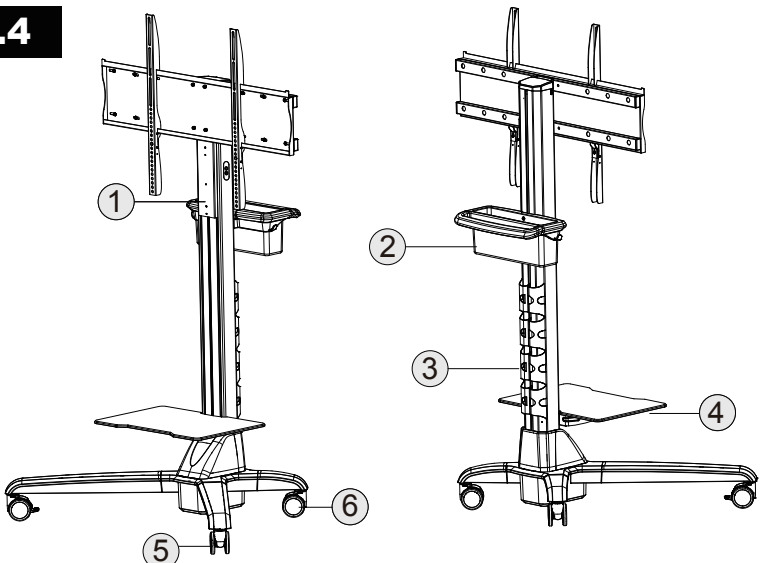

- 1. Lift-Height Adjust Module(For Panel)**
- 2. Rear Handle(Storage Bin Embedded)**
- 3. Cable Management Kit**
- 4. Shelf(Tray)**
- 5. Front Casters with Breaks**
- 6. Rear Casters**

	Model.3	80kg	load			
	Model.4		kg			
		32"~65"	size			
			load			
		max.15 kg	kg			

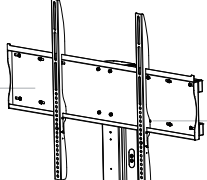

455mm



Height Adjust
On Rear Handle



max.5 kg

⚠ WARNING

中文 ⚠ 安全警告

警告：中柱的升降機構會在拆除所安裝的設備時自行上升；因此，在安裝及拆除設備前，需先將升降機構移至機芯最頂端，才可拆除設備及調節升降力量。不遵守本規定恐有人身傷害或設備損害。

1. 為確保安全，在安裝前，請先詳細閱讀本安裝說明書並遵守內容，妥善保存本安裝說明書於安全的地方，以便日後參考。
2. 因錯誤的安裝及操作方法所造成的設備毀損及人員傷害，原廠製造商將完全不承擔所衍生的相關法律責任。
3. 本產品之設計為容易安裝及拆卸，若因人為或天然災害：如地震、颱風...等，所造成之設備損毀及人員傷害，原廠製造商將完全不承擔所衍生的相關法律問題。
4. 安裝本產品需由專業人員執行安裝。
5. 無論安裝或移除本產品，至少需由2人執行，以避免沈重的物品掉落造成人員傷害或物品損毀。
6. 請勿自行變更任何零件，勿使用已破損的零件，若有任何問題請與你的經銷商聯絡。
7. 鎖緊螺絲(切勿以過大的扭力鎖付螺絲，以免造成螺絲斷裂或螺牙的損害)。
8. 本產品所保固範圍只限本產品本身，本產品保固期限2年。
9. 本製造商保有無預告變更產品設計之權利。
10. 若有任何條文爭議，請以英文說明書為主。

EN ⚠ Caution

Caution : The Mount Adaptor will be risen automatically when taking off installed equipment or facilities from the Main Lift. Hence; it's essentially required to move the mount adaptor to the top position of the Main Lift before any install, de-install or tension adjust at the cart. Damage on equipment and personal injury may be resulted once failure to be followed this notice.

1. To ensure safety, please read this manual carefully before installation and follow the instructions herein. Store this manual in a secure place for future reference.
2. The manufacturer shall not be legally responsible for any equipment damage or personal injury caused by incorrect installation or operation other than that covered in this manual.
3. Subject Cart has been designed to meet an easier assembly and de-assembly. The original maker shall be exclusive from the legal liability on personal injury or equipment damage caused by wrong/faulty handling or God's Act, e.g. earthquake, hurricane, etc.
4. Install to be performed by professional has been essentially asked.
5. At least two persons are needed to install or remove the product to avoid hazard of falling objects.
6. Do not modify any accessories or use broken parts. Contact your dealer with any questions.
7. Tighten all screws (do not exert excessive force to avoid breaking the screw or damaging its thread).
8. The guarantee is limited to product itself. The warranty period of the product is 2 years.
9. Manufacturer reserves the right to have design change without prior notice.
10. Please consult the English language manual for any dispute on conditions.

日本語 ⚠ 注意

警告：カラムのリフト機構は設置された設備が取り外されました時、自主的に上を移動します。そのため、設備を設置したり、設備を取り外したり又はリフティングを調節する前に、必ずリフト機構をカラムの最高位置にしてください。この指示に従わない場合、深刻な身体傷害及び/又は設備の損害の原因になることがあります。

1. 安全にご使用いただく為に、設置前に本マニュアルに記載された手順をよくご確認ください。本マニュアルはいつでも参照できるように大切に保管してください。
2. 不適切な取り付け/取り扱いにより発生した設備の損害及び人員の傷害に対しては、当社は一切の法的責任を負いません。
3. 本製品は取り付け及び取り外しが容易に出来るよう設計されております。人為的或は地震・台風などの自然災害によって発生した設備の損害及び人員の傷害に対しては、当社は一切の法的責任を負いません。
4. 本製品の取り付けは必ず専門の業者に依頼してください。
5. 重い物品の落下による人員或は物品の損傷を避ける為、本製品の取り付け/取り外しは少なくとも二人で行うことが必要です。
6. ご自分で部品を変更したり破損した部品を使用しないでください。問題が有る時は、お買い求めになった販売店に問合せください。
7. ネジを締め付けてください(ネジの破断やネジ山の損害を生じない為に、過大なトルクでネジを締め付けしないでください)。
8. 本製品の保証期間は、ご購入日より2年とします。
9. 当社は、予告なく製品設計を変更する権利を留保します。
10. 各項目文章に問題がある時は、英文説明を参照ください。

FR ⚠ Attention

Attention : L'adaptateur de montage se soulève automatiquement lorsque l'on retire de l'élévateur principal des équipements ou des accessoires installés. Par conséquent, il est avant tout nécessaire de déplacer l'adaptateur de montage jusqu'à la première position de l'élévateur principal avant toute installation, toute désinstallation ou tout réglage de tension au niveau du chariot. Des dégâts matériels et des blessures corporelles peuvent résulter d'un manque de respect de cet avis.

1. Veuillez lire entièrement ce manuel et en suivre attentivement les instructions avant l'installation.
2. Le fabricant ne sera tenu légalement responsable d'aucun dommage à l'équipement ou de blessure corporelle causés par une mauvaise installation ou utilisation de l'équipement autre que celle décrite au sein du présent manuel.
3. Le chariot en question a été conçu pour répondre à un montage et à un remontage plus faciles. Le fabricant d'origine décline toute responsabilité juridique en cas de blessures ou de dégâts matériels causés par une mauvaise / fausse manipulation ou une catastrophe naturelle, par exemple un tremblement de terre, un ouragan, etc.
4. Il est essentiellement demandé que l'installation soit effectuée par des professionnels.
5. L'installation ou le déplacement du produit doit être accompli par un minimum de deux personnes afin d'éviter les dangers potentiels causés par une chute.
6. Ne modifiez aucun accessoire ni n'utilisez une pièce defectueuse ou cassée. Contactez votre revendeur pour toute question eventuelle.
7. Resserrez toutes les vis (n'utilisez pas de force excessive pour éviter d'abîmer les vis ou le filetage).
8. La garantie est limitée au produit elle-même. La durée de la garantie du produit est de 2 ans.
9. Le fabricant se réserve le droit de modifier la conception sans préavis.
10. Veuillez consulter le manuel Anglais pour tout désaccord quant aux termes.

中文 由於面板顯示器後殼壁掛螺絲孔規格不同，安裝前必須先確認本配件包所附的螺絲(O)規格及長度，是否適用你所要安裝的面板顯示器，若有問題請與你的經銷商聯絡。

EN Various displays have different screw hole specifications. Please check that the Screws(O) fits the specifications for the display to be mounted. Please contact your dealer with any questions.

日本語 パネルディスプレイ背面ケースの壁掛けネジの規格は不同ですので、取付け前に必ず本部品梱包に入っているネジ(O)規格及び長さが取付けるパネルディスプレイに適用するか否かを確認してください。問題が有る時は、お買い求めになった販売店に問合せください。

FR Des écrans différents possèdent des caractéristiques différentes pour les trous de vis. Veuillez vérifier que les vis (O) correspondent bien au modèle de l'écran que vous voulez installer. Contactez votre revendeur si vous avez des questions.

DE ⚠ **Vorsicht**

Vorsicht: Der Montageadapter hebt sich automatisch an, wenn installierte Geräte oder Anlagen vom Hauptlift genommen werden. Daher ist es vor Installationen, Deinstallationen oder Spannungseinstellungen am Transportwagen unbedingt erforderlich, den Montageadapter in die oberste Position

- des Hauptliftes zu setzen. Wird dieser Hinweis nicht beachtet, können die Geräte beschädigt werden oder es kann zu Verletzungen kommen.
1. Lesen Sie bitte vor der Installation das Handbuch sorgfältig durch und befolgen alle Anweisungen, um die Sicherheit zu gewährleisten. Heben Sie das Handbuch auf, damit Sie später darin nachlesen können.
 2. Der Hersteller haftet für keine Geräte- oder Personenschäden, die durch unsachgemäße Installation oder Bedienung, die nicht in diesem Handbuch beschrieben ist, entstanden sind.
 3. Der betreffende Transportwagen ist für eine einfachere Montage und Demontage entwickelt worden. Der Originalhersteller haftet nicht für Körperverletzungen oder Geräteschäden aufgrund falscher/fehlerhafter Handhabung oder von Naturereignissen, z. B. Erdbeben, Hurrikan usw.
 4. Es ist erforderlich, dass die Installation von Fachleuten durchgeführt wird.
 5. Die Installation oder Demontage des Produkts muss von mindestens zwei Personen ausgeführt werden, um die Gefahr, dass Gegenstände herunterfallen, zu vermeiden.
 6. Modifizieren Sie keine Zubehörteile. Verwenden Sie keine beschädigten Teile. Wenden Sie sich an Ihren Händler, wenn Sie Fragen haben.
 7. Ziehen Sie alle Schrauben fest. (Wenden Sie nicht zu viel Kraft an, um ein Brechen der Schraube oder Beschädigen des Gewindes zu vermeiden.)
 8. Die Garantie gilt nur für das Produkt. Die Garantie des Produkts gilt für 2 Jahre.
 9. Der Hersteller behält sich das Recht vor, ohne vorherige Ankündigung Änderungen am Design vorzunehmen.
 10. Bitte ziehen Sie die englische Version des Handbuchs zu Rate, falls es Unstimmigkeiten hinsichtlich der Bedingungen gibt.

ES ⚠ **Precaución**

Precaución: El adaptador de instalación se levantará automáticamente cuando se retire el equipo o accesorios instalados del elevador principal. Por consiguiente, es fundamental mover el adaptador de instalación a la posición superior del elevador principal antes de realizar cualquier instalación, desinstalación o ajuste de tensión en el carro. Se pueden producir daños en el equipo y lesiones personales si no se sigue esta recomendación.

1. Para garantizar su seguridad, lea este manual detenidamente antes de la instalación y siga sus instrucciones. Conserve este manual en un lugar seguro para futuras consultas.
2. El fabricante no será legalmente responsable de ningún daño producido sobre el equipo o lesión personal causada por una instalación o uso no mencionado explícitamente en este manual.
3. El carro ha sido diseñado para facilitar el montaje y desmontaje. El fabricante original no asumirá ninguna responsabilidad legal por lesiones personales o daños en el equipo causados por una manipulación errónea o inadecuada, o por daños de fuerza mayor, como por ejemplo terremotos, huracanes, etc.
4. La instalación debe ser realizada por profesionales.
5. Para evitar que se caiga el producto, la instalación o retirada deberá ser realizada por al menos dos personas.
6. No modifique ningún accesorio ni utilice componentes deteriorados. Póngase en contacto con su distribuidor si tiene alguna duda.
7. Apriete todos los tornillos (no ejerza demasiada fuerza para evitar que se roma el tornillo o se dañe la rosca).
8. La garantía se limita al producto. El periodo de garantía de este producto es de 2 años.
9. El fabricante se reserva el derecho de cambiar el diseño sin previo aviso.
10. Consulte el manual en inglés si tiene alguna duda acerca de las condiciones.

PT ⚠ **Cuidado**

Atenção: O adaptador de montagem irá elevar-se automaticamente ao retirar equipamento instalado do elevador principal. Por conseguinte, é necessário mover o adaptador de montagem para a posição superior do elevador principal, antes de qualquer instalação, desinstalação ou ajuste da tensão no carrinho. Poderão ocorrer danos nos equipamentos e ferimentos pessoais se este aviso não for seguido.

1. Para garantir a segurança, queira ler atentamente este manual, antes da instalação e seguir as instruções aqui contidas. Guarde este manual num local seguro, para consulta posterior.
2. O fabricante não será legalmente responsável por quaisquer danos no equipamento ou lesões pessoais decorrentes da instalação ou funcionamento incorrectos, para além do abordado neste manual.
3. O Carrinho foi concebido para permitir uma montagem e desmontagem mais fácil. O fabricante original não terá responsabilidade legal sobre ferimentos pessoais ou danos no equipamento causados por manuseamento incorreto/impróprio ou fenómenos naturais, por exemplo, terramotos, furacões, etc.
4. A instalação deve ser executada por profissionais.
5. São necessárias, pelo menos, duas pessoas para instalar ou remover o produto, para evitar o perigo de queda de objectos.
6. Não modifique quaisquer acessórios, nem utilize peças partidas. Se tiver quaisquer dúvidas, contacte o seu revendedor.
7. Aperte todos os parafusos (não exerça força excessiva, para evitar partir o parafuso ou danificar o seu eixo).
8. A garantia limita-se somente ao produto. Nesses termos, o período de garantia do produto é de 2 anos.
9. O fabricante reserva o direito de fazer alterações no design sem aviso prévio.
10. Para qualquer contenda sobre as condições, queira consultar o manual em língua inglesa.

PL ⚠ **Ostrzeżenie**

Ostrzeżenie: Adapter montażowy zostanie automatycznie podniesiony, podczas zdejmowania z głównego podnośnika zainstalowanego sprzętu lub urządzeń. Dlatego; jest bardzo ważne, aby przed każdą instalacją, deinstalacją lub regulacją napięcia wózka, adapter montażowy przesuwać do pozycji górnej głównego podnośnika. Niezastosowanie się do tej uwagi, może spowodować uszkodzenie sprzętu i obrażenia osobiste.

1. Aby zapewnić bezpieczeństwo, podręcznik ten należy przeczytać uważnie przed rozpoczęciem instalacji i zastosować się do znajdujących się w nim instrukcji. Podręcznik należy umieścić w bezpiecznym miejscu do wykorzystania w przyszłości.
2. Producent nie ponosi prawnej odpowiedzialności za jakiegokolwiek uszkodzenia lub obrażenia osobiste, spowodowane nieprawidłową instalacją lub wykonywaniem operacji innych niż opisane w tym podręczniku.
3. Konstrukcja wózka umożliwia łatwiejszy montaż i demontaż. Producent wyłącza swoją odpowiedzialność prawną za obrażenia osobiste lub uszkodzenia sprzętu, spowodowane złą/nieprawidłową obsługą lub siłami natury, tj. trzęsieniem ziemi, huraganem, itp.
4. Instalacja powinna być wykonana przez profesjonalistę.
5. Aby uniknąć niebezpieczeństwa upadku obiektów, do instalacji lub demontażu produktu wymagane są co najmniej dwie osoby.
6. Nie należy modyfikować żadnych akcesoriów lub używać pękniętych części. W przypadku jakichkolwiek pytań należy skontaktować się z dostawcą.
7. Należy dokręcić wszystkie śruby (nie należy używać nadmiernej siły, aby uniknąć urwania śruby lub uszkodzenia gwintu).
8. Gwarancja jest ograniczona do samego produktu. Okres gwarancji produktu wynosi 2 lata.
9. Producent zastrzega sobie prawo do wprowadzania zmian konstrukcyjnych bez uprzedniego powiadomienia.
10. Sprawdź angielskojęzyczny podręcznik w celu sprawdzenia warunków.

DE Die Spezifikationen der Befestigungslöcher verschiedener Anzeigeegeräte sind unterschiedlich. Bitte prüfen Sie, ob die Schrauben (O) den Spezifikationen Ihres Anzeigeegerätes entsprechen. Bitte wenden Sie sich an Ihren Händler, wenn Sie Fragen haben.

ES Las distintas pantallas poseen diferentes orificios. Compruebe que los tornillos (O) sean adecuados para la pantalla a montar. Póngase en contacto con su distribuidor si tiene alguna duda

PT As várias exposições têm especificações diferentes do furo do parafuso. Certifique-se de por favor que os parafusos (O) caibam as especificações para a exposição a ser montada. Contate por favor seu negociante com todas as perguntas.

PL Niektóre monitory mają odmienne specyfikacje w odniesieniu do otworów na śruby. Należy upewnić się, że śruby (O) zgodne są ze specyfikacjami montowanego monitora. W przypadku pytań należy skontaktować się ze sprzedawcą.

⚠ WARNING

RU ⚠ Предостережение

Внимание! Монтажный адаптер автоматически поднимается, если с основного подъемника снимают установленное оборудование или устройства. Поэтому обязательным требованием является перемещение монтажного адаптера в верхнее положение основного подъемника перед началом установки, демонтажа или регулирования натяжения тележки. Невыполнение данного требования может повлечь за собой травмы и повреждение оборудования.

1. Для обеспечения безопасности внимательно прочтите данное руководство перед установкой и следуйте его инструкциям. Держите данное руководство в доступном месте для того, чтобы в случае необходимости быстро получить справку.
2. Производитель не несет юридической ответственности за повреждение оборудования или травмы, вызванные неправильной установкой или управлением, несоответствующим данному руководству.
3. Данная тележка предназначена для упрощения сборки и демонтажа. Производитель не несет юридической ответственности за травмы или повреждение оборудования в результате нарушения инструкций по эксплуатации или под влиянием стихийных бедствий, т.е. землетрясений, ураганов и пр.
4. Установка должна выполняться только квалифицированным специалистом.
5. Для установки или удаления продукта требуется как минимум 2 человека во избежание опасности от падающих предметов.
6. Не изменяйте любые аксессуары и не используйте поврежденные элементы. В случае вопросов обращайтесь к дилеру.
7. Затяните все винты (но не прилагайте излишних усилий, чтобы не сломать винт или не повредить его резьбу).
8. Гарантия распространяется только на сам продукт. Период действия гарантии на кронштейн составляет 2 лет.
9. Производитель оставляет за собой право вносить изменения в конструкцию без предварительного уведомления.
10. В случае сомнений в отношении условий см. версию руководства на английском языке.

IT ⚠ Attenzione

Attenzione: L'adattatore si solleverà automaticamente quando si rimuovono le attrezzature dal sollevatore principale. Pertanto è necessario spostare l'adattatore sulla posizione più alta del sollevatore prima di eseguire qualsiasi installazione, rimozione o regolazione della tensione sul carrello. La mancata osservanza di questo avviso può provocare danni all'attrezzatura e lesioni alle persone.

1. Per garantire la sicurezza, leggere attentamente questo manuale prima di effettuare l'installazione e seguire le istruzioni qui contenute. Conservare questo manuale in un luogo sicuro per riferimenti futuri.
2. Il produttore non deve essere ritenuto responsabile legalmente per qualsiasi danno all'apparecchio o lesione alla persona provocati da installazione non corretta o funzionamento diverso da quello riportato nel seguente manuale.
3. Il carrello è stato progettato per permettere un facile montaggio e smontaggio. Il produttore originale sarà escluso da qualsiasi responsabilità per lesioni alle persone o danni alle attrezzature provocate da un uso sbagliato/scorretto, oppure da calamità naturali come terremoti, uragani, eccetera.
4. L'installazione deve essere eseguita obbligatoriamente da professionisti.
5. Per installare o rimuovere il prodotto sono necessarie almeno due persone per evitare rischi o la caduta di oggetti.
6. Non modificare gli accessori o utilizzare parti rotte. Contattare il rivenditore per qualsiasi domanda.
7. Stringere tutte le viti (non applicare forza eccessiva per evitare la rottura delle viti o il danneggiamento della filettatura).
8. La garanzia è limitata al solo prodotto ed ha una durata di 2 anni.
9. Il produttore si riserva il diritto di apportare modifiche al progetto senza alcun preavviso.
10. Consultare il manuale in lingua inglese per eventuali controversie sulle condizioni.

SV ⚠ Fara

Försiktighet : Stativadaptern kommer resa sig automatiskt när du tar bort installerad utrustning eller anordningar från huvudlyftanordningen. Alltså krävs det att monteringsadaptern flyttas till det övre läget på huvudlyftanordningen innan installation, avinstallation eller justering av spänningen på vagnen. Skador på utrustning och personskada kan uppstå vid underlåtenhet att följa dessa instruktioner.

1. För säkerhets skull bör du läsa igenom den här manualen noggrant innan installation och följa anvisningarna häri. Förvara den här manualen på ett säkert ställe för framtida användning.
2. Tillverkaren kan inte hållas juridiskt ansvarig för skada på utrustningen eller personskada som har orsakats av en inkorrekt installation eller användning, annan än vad som beskrivs i den här manualen.
3. Denna vagn har en konstruktion som medger enkla monterings och nedmontering. Den ursprungliga tillverkaren skall vara exkluderad från juridiskt ansvar för personskador eller materiella skador som orsakas av felaktig hantering eller force majeure, t ex jordbävning, orkaner, etc.
4. Installationer rekommenderas att utföras av professionell personal.
5. Minst två personer krävs för att installera eller ta bort produkten för att undvika fara med fallande objekt.
6. Ändra inte på tillbehör eller använd trasiga delar. Kontakta din återförsäljare om du har några frågor.
7. Dra åt alla skruvar (använd inte överdriven styrka för att undvika att bryta av skruven eller skada dess huvud).
8. Garantin täcker enbart den bifogade produkten. Produktens garantiperiod är 2 år.
9. Tillverkaren förbehåller sig rätten att ändra designen utan föregående meddelande.
10. Titta i manualen på engelska om frågor om villkor uppstår.

한국어 ⚠ 주의

주의: 설치한 장비 또는 설비를 메인 리프트에서 들어내면 마운트 어댑터가 자동으로 올라갑니다. 따라서 설치, 제거 또는 카트의 장력 조절을 하기 전에 반드시 마운트 어댑터를 메인 리프트의 상부 위치로 이동시켜야 합니다. 이 지침을 따르지 않을 경우 장비 손상 및 부상을 유발할 수 있습니다.

1. 안전을 보장하기 위해 설치 전 이 매뉴얼을 신중히 읽어 보고 지침서에 따르십시오. 추후 참고를 위해 이 매뉴얼을 안전한 장소에 저장하십시오.
2. 제조업자는 이 매뉴얼에서 다루고 있는 부분 이외의 부정확한 설치 혹은 작동으로 야기되는 어떤 장비 손상 혹은 개인 상해에 법적으로 책임을 지지 않습니다.
3. 운반 카트는 조립과 분해가 용이하도록 고안되었습니다. 제조사는 잘못된 취급 또는 지진, 허리케인 등의 자연재해로 인해 유발된 개인 부상 또는 장비 손상에 대해 어떤 법적 책임도 지지 않습니다.
4. 설치는 전문가가 수행해야 합니다.
5. 물체가 떨어지는 위험을 방지하기 위해 두 사람 이상이 제품을 설치하거나 제거해야 합니다.
6. 부속품을 변경하거나 깨진 부품을 사용하지 마십시오. 질문 사항은 판매업자와 연락하십시오.
7. 나사를 모두 죄입니다 (나사를 부수거나 나삿니를 손상시키지 않기 위해 과도한 힘을 가하지 마십시오).
8. 보증은 제품 자체에만 국한하며 보증기간은 2년이다.
9. 제조자는 어떤 사전통보없이 제품상 설계변경의 권리를 가진다
10. 조건에 대한 논쟁이 있을 경우에는 영어 매뉴얼을 참고하십시오.

RU Различные индикации имеют по-разному спецификации отверстия винта. Пожалуйста проверите что винты (O) приспособливают спецификации для индикации, котор нужно установить. Пожалуйста свяжитесь ваш торговец с VСеми вопросами.

IT Diversi monitor hanno diverse specifiche riguardanti i fori per le viti. Controllare che le viti (O) siano adeguate alle specifiche del monitor da montare. Contattare il rivenditore per qualsiasi domanda.

SV Olika skärmar har olika skruvhålspecifikationer. Kontrollera att skruvarna (O) passar specifikationerna för den skärm som ska monteras. Kontakta din återförsäljare om du har några frågor.

한국어 다양한 디스플레이에 따라 다른 나사 구멍이 지정됩니다. 해당 디스플레이를 장착하기 위한 명세에 나사(O)가 맞는지 확인하여 주십시오. 질문 사항은 판매업자와 연락하십시오.

Physical Dimensions(mm)

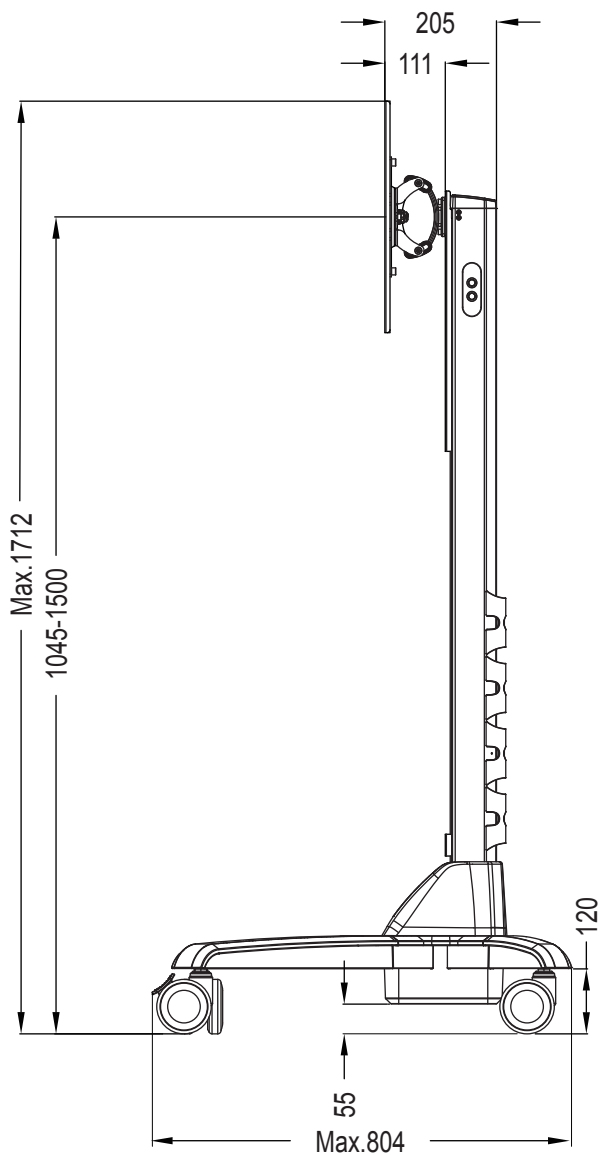
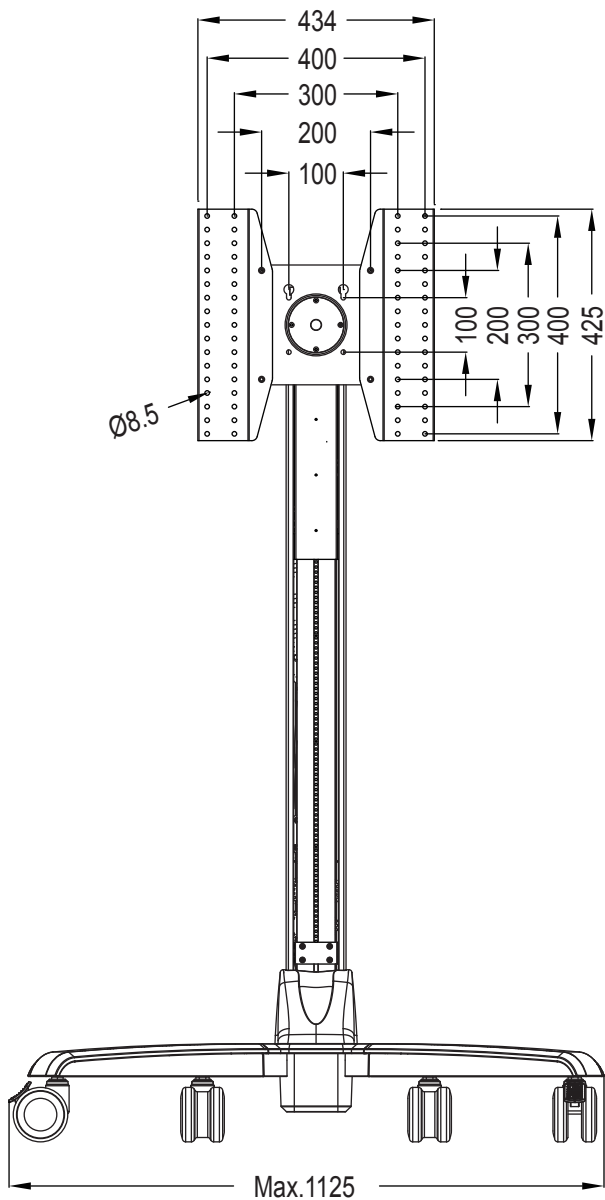
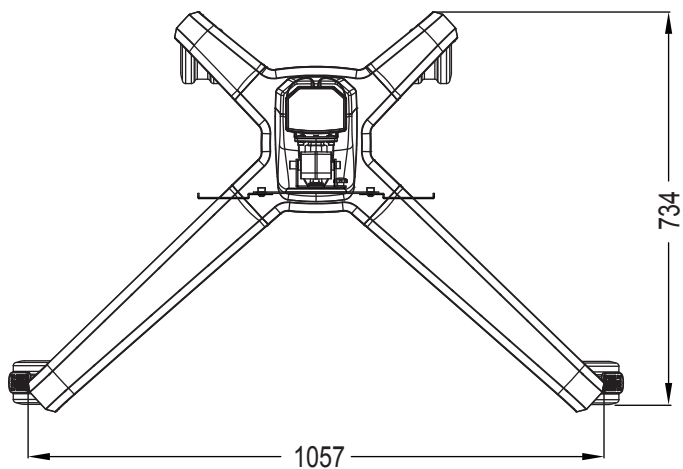

Model.2

Physical Dimensions(mm)

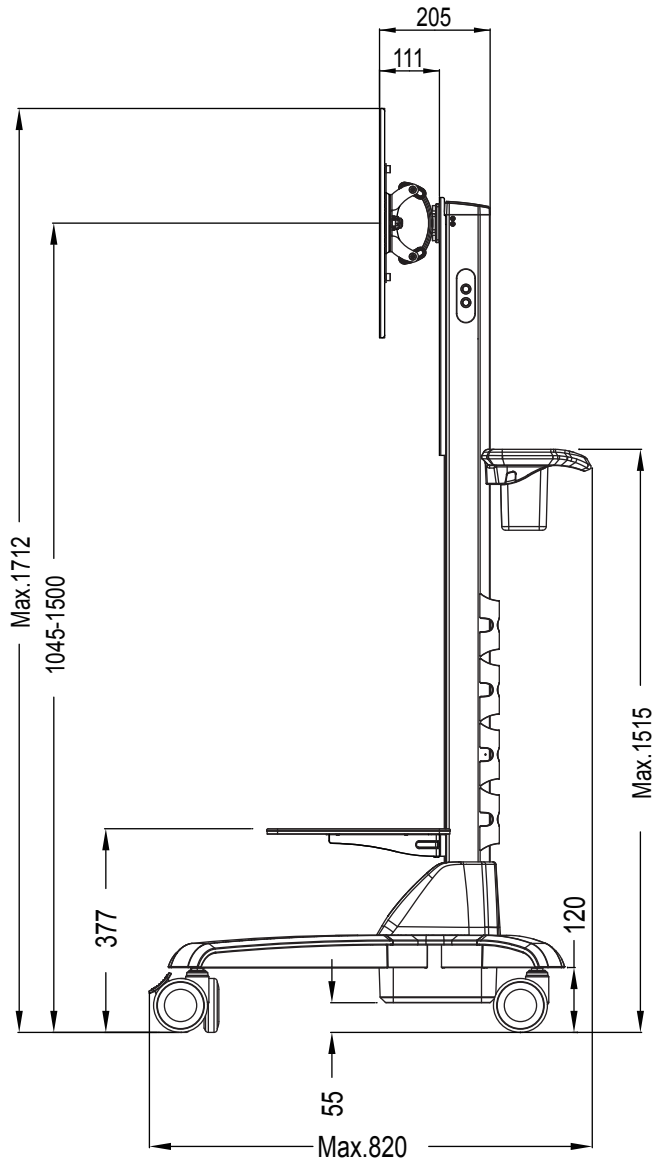
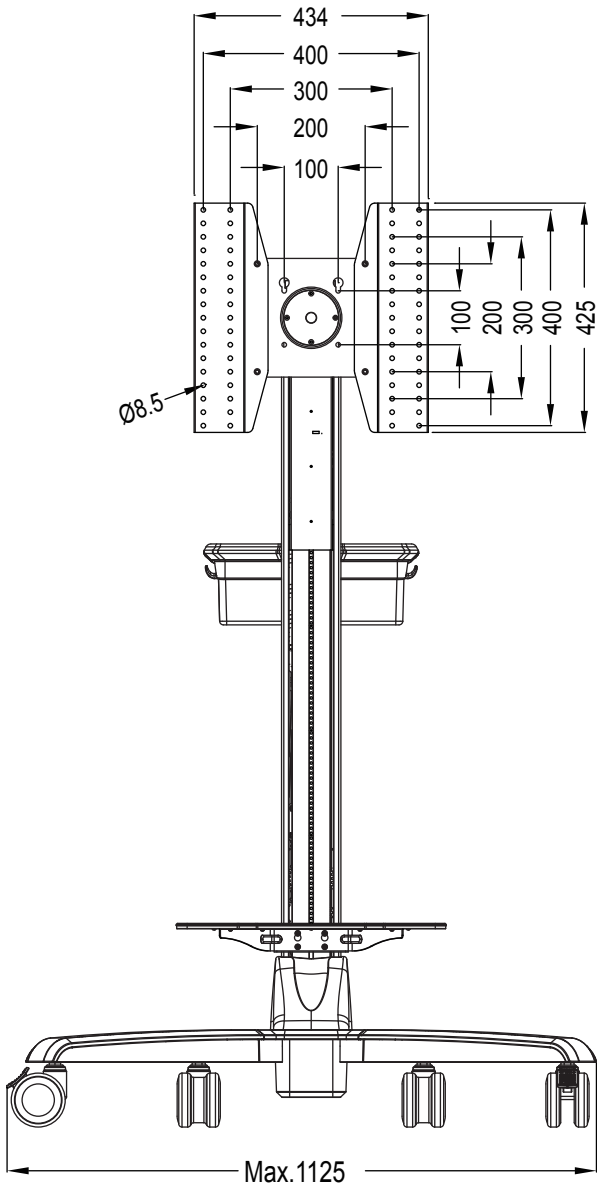
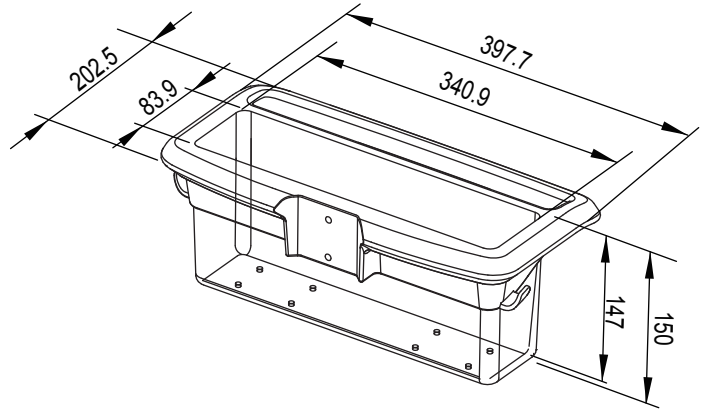
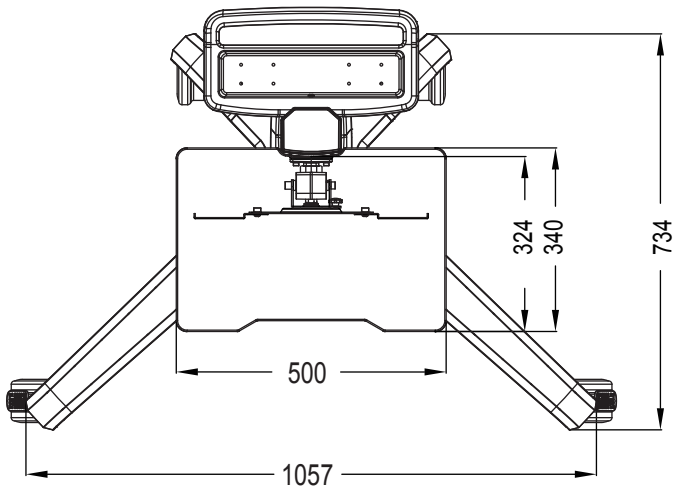

Physical Dimensions(mm)

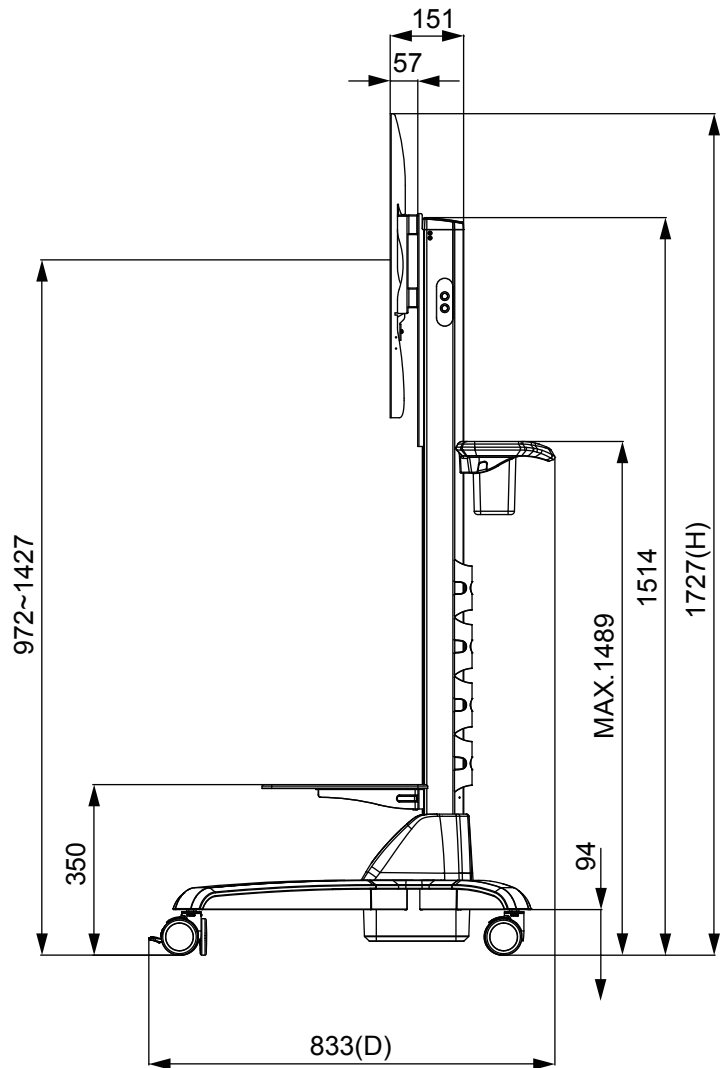
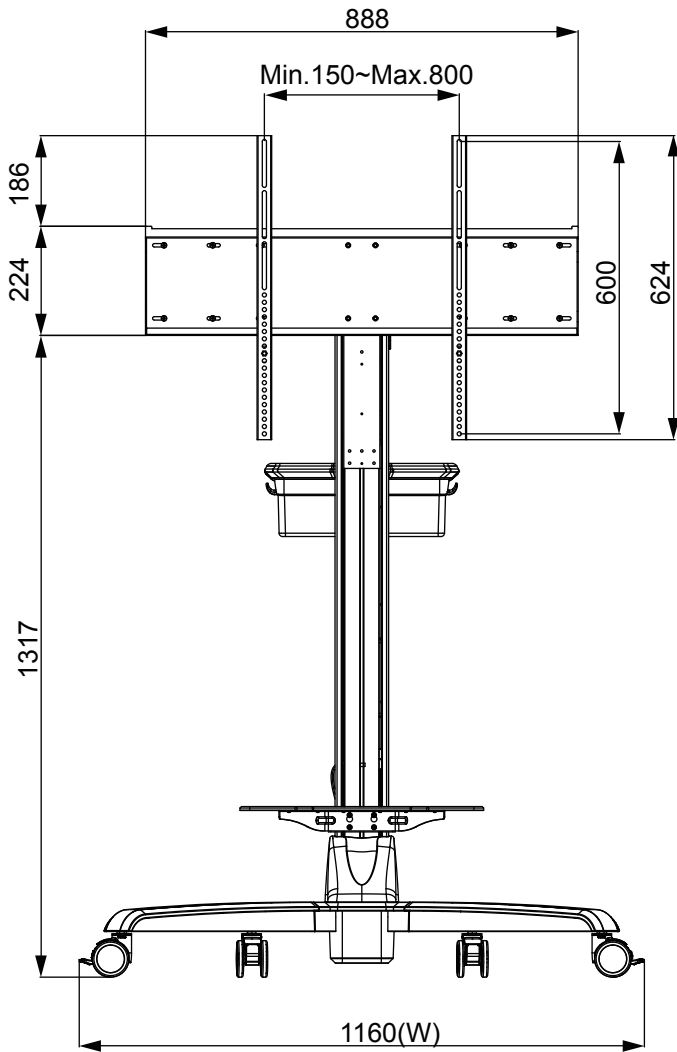
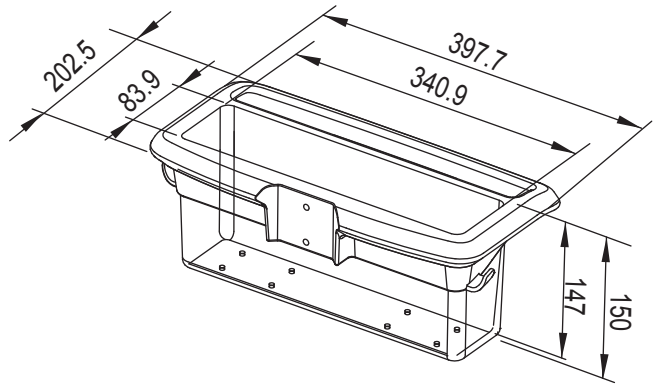
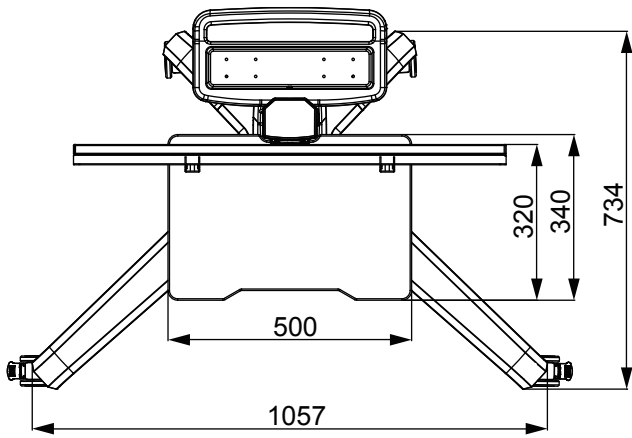

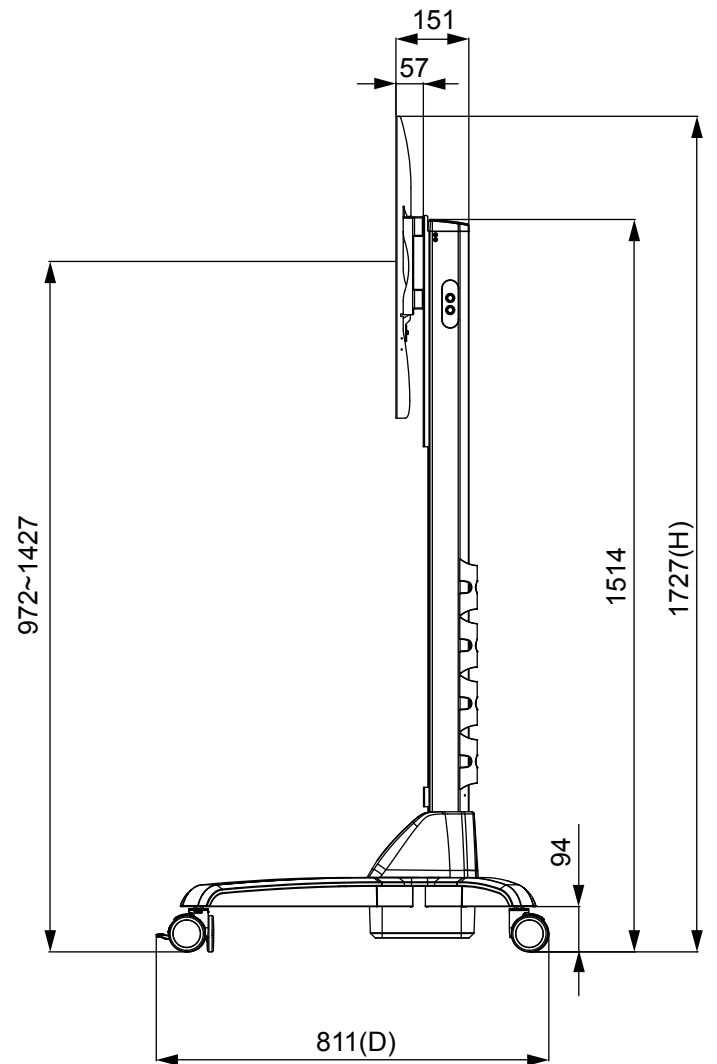
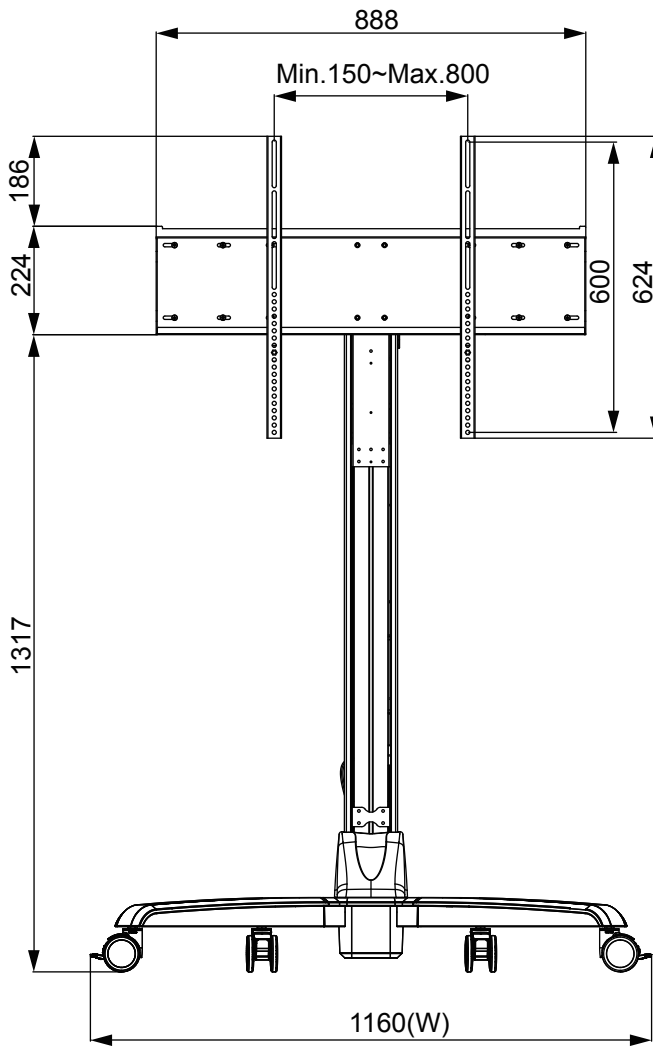
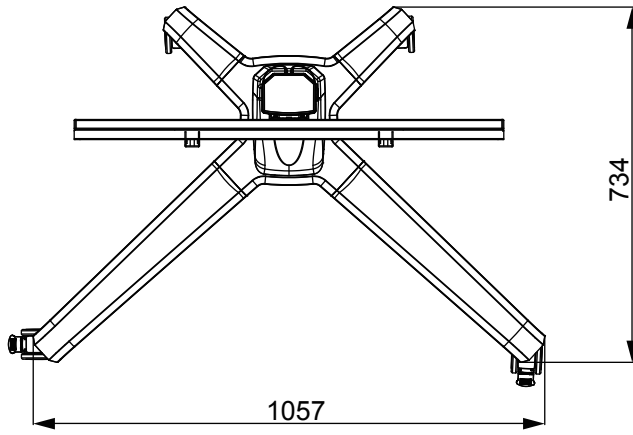

Model.4

Physical Dimensions(mm)





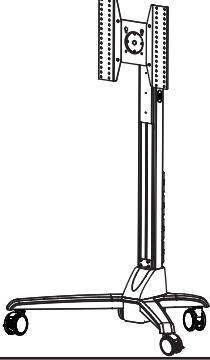

Install Guide

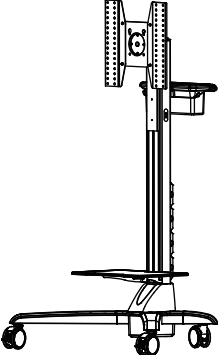

Model 1

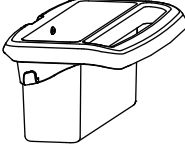
	Default		
			
	Page.11 ~ Page.17		

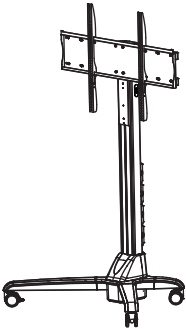

Model 2

	Default	Essential Addition	
		Rear Handle	Shelf(Tray)
			
	Page.11 ~ Page.17	Page.18	Page.19

Model 3

	Default		
			
	Page.11 ~ Page.17		

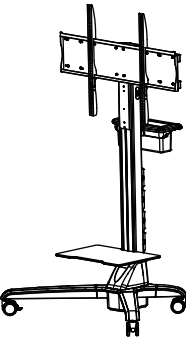
Model 4

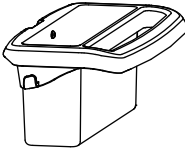
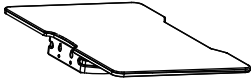



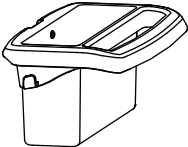
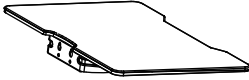



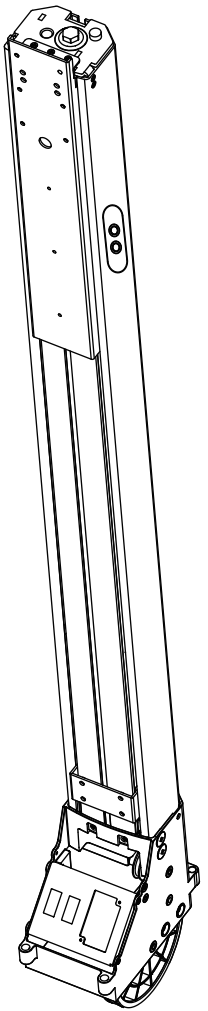
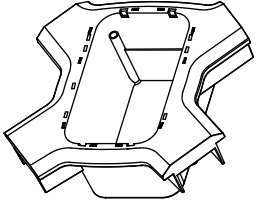
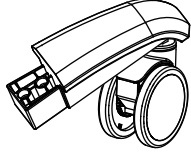
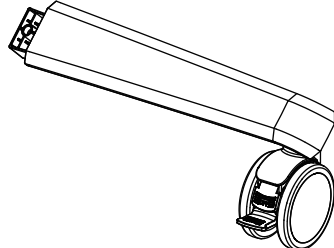

	Default	Essential Addition	
		Rear Handle	Shelf(Tray)
			
	Page.11 ~ Page.17	Page.18	Page.19

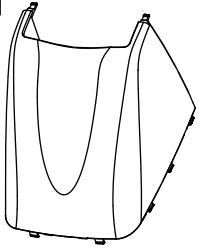
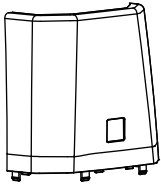
Accessory

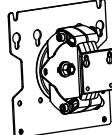
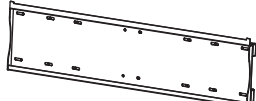
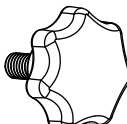
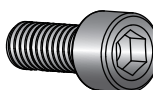
Rear Handle	Shelf(Tray)
	
Page.18	Page.19

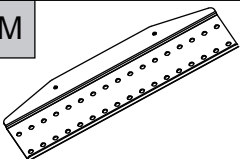
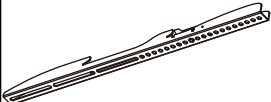
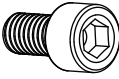
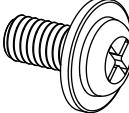
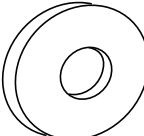
Enclosed Parts

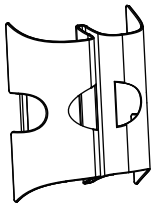
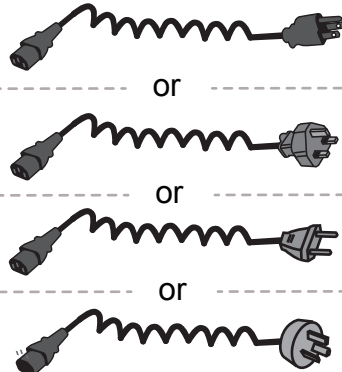
包装零件 / Enclosed Parts / 梱包部品及びアクセサリ / Parties cloisonnées / Medföljande delar / 동봉한 부품
 Mitgelieferte Teile / Componentes suministrados / Peças incluídas / Załączane Części / Enclosed части / Parti incluse

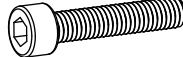
<p>A</p> 	<p>B</p> 	<p>C</p> 	<p>D</p> 	
<p>E</p> 	<p>F</p> 	<p>G</p> 	<p>H</p>  <p>6 mm</p>	
<p>I</p>  <hr/> 	<p>J</p> 	<p>K</p> 	<p>L</p>  <p>5 mm</p>	
<p>M</p>  <hr/> 	<p>N</p> 	<p>O</p> 	<p>P</p> 	
<p>Q</p> 	<p>R</p> 	<p>U</p>  <p>or</p> <p>or</p> <p>or</p> <p>or</p>		
<p>S</p> 	<p>T</p> 			

需要的工具 / **Tools Needed** / 必要なツール /
Outils requis / Benötigte Werkzeuge /
Herramientas necesarias / Ferramentas necessárias /
Potrzebne narzędzia / 필요한 공구 / Необходими уреди /
Strumenti necessari / Verktøy som krävs

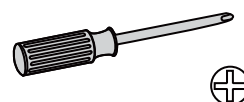

1-1

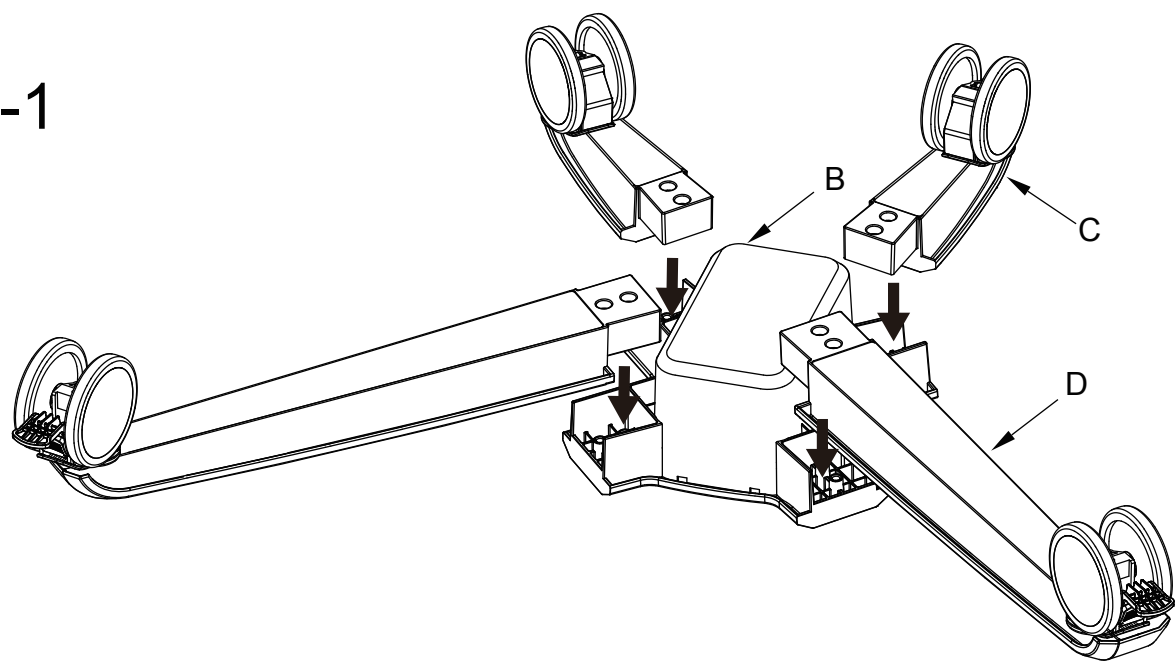

1-2

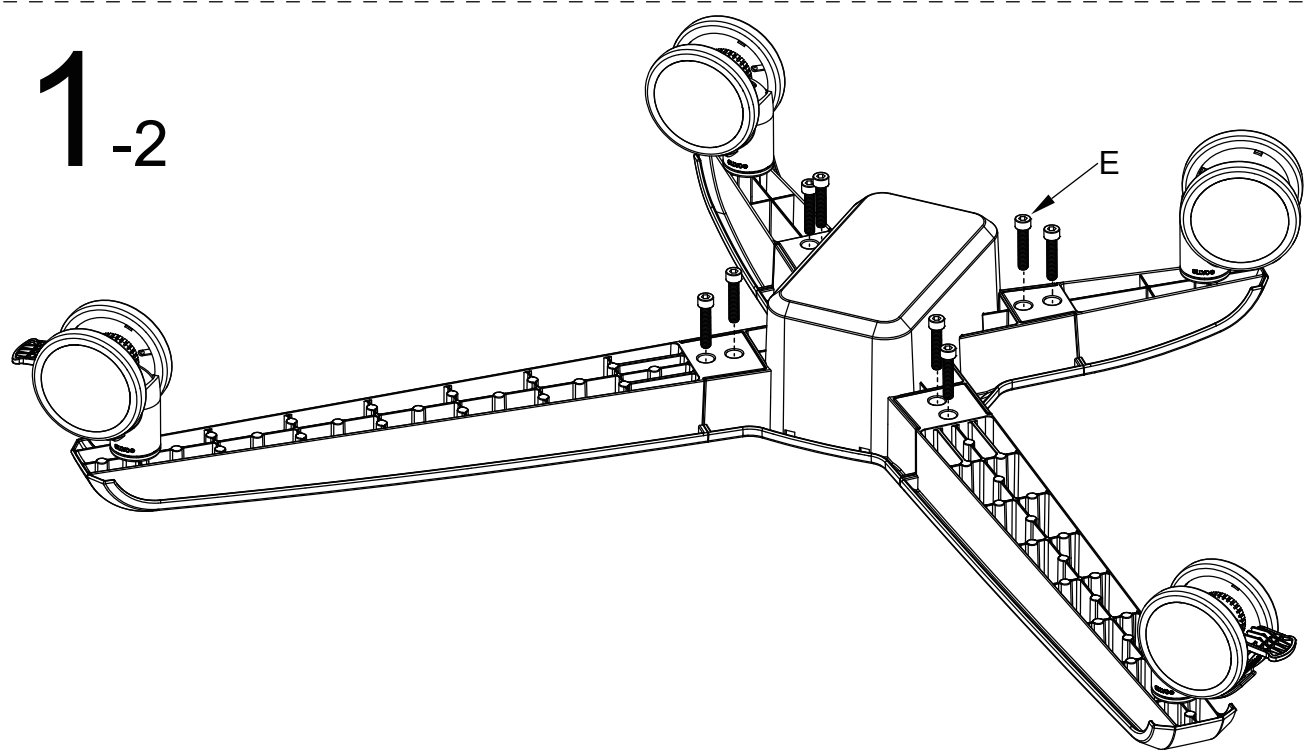

1-3

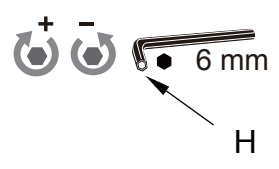

⚠ Lock

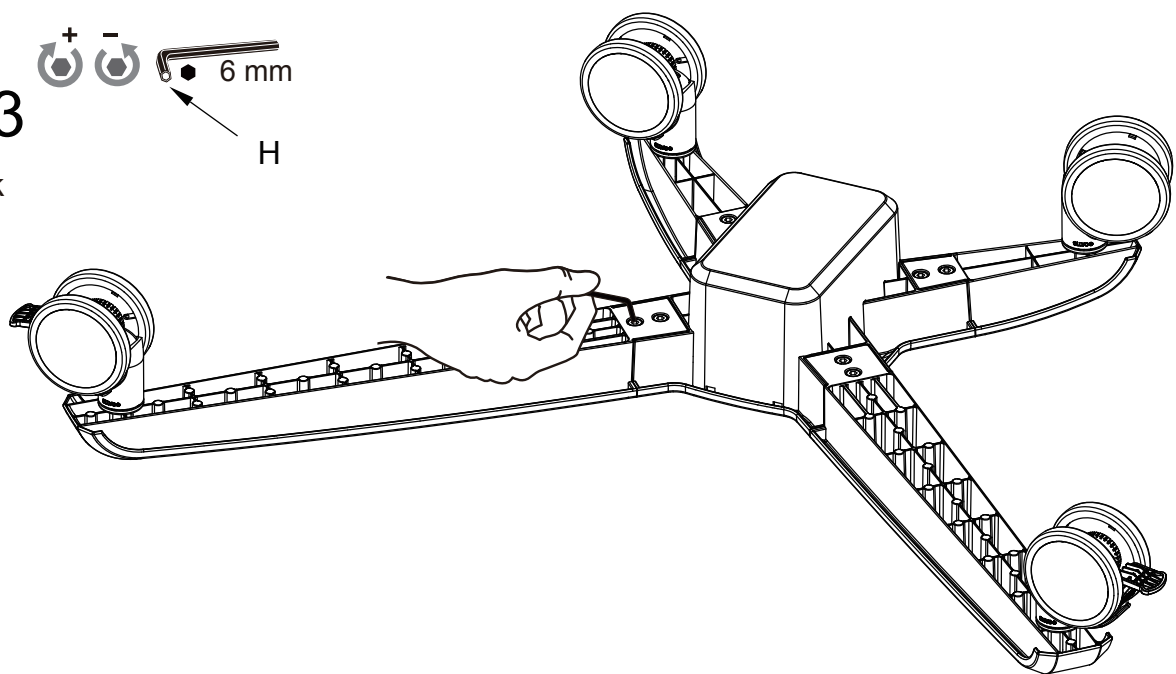

2-1



Hold Part(A) carefully when install.

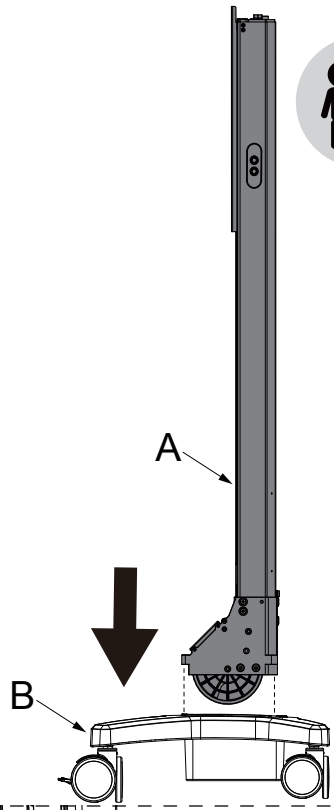

2-2



6 mm



⚠ Lock

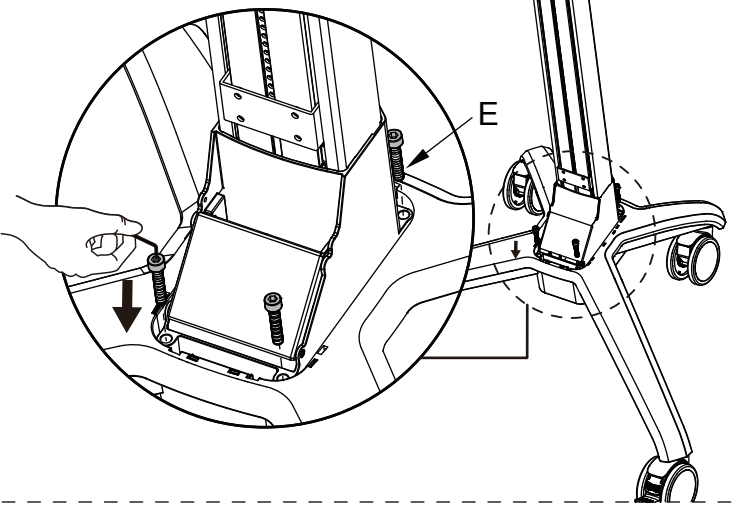

3-1

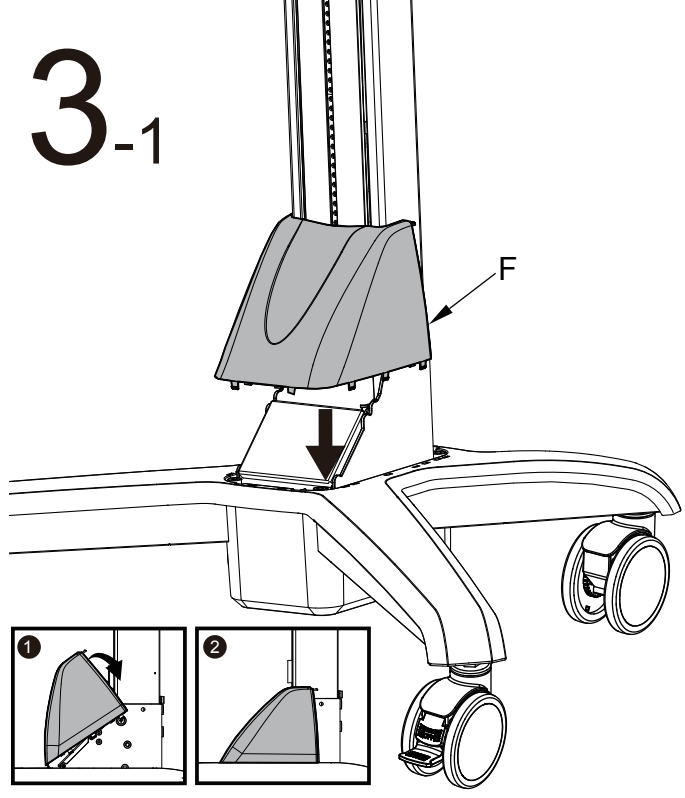

3-2

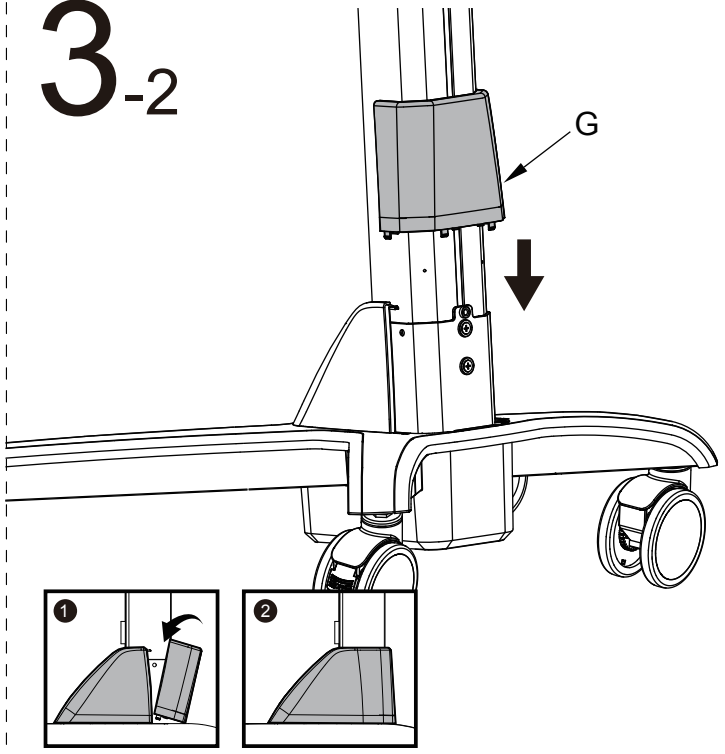

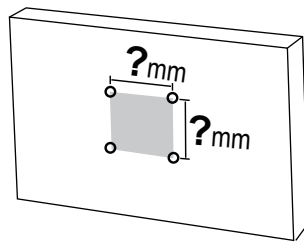

VESA : Max.200x200mm **Model 1 / Model 2**

a

⚠ Lock

b

⚠ Lock

VESA : Max.400x400mm **Model 1 / Model 2**

a

⚠ Lock

b

⚠ Lock

VESA : Max.800x600mm **Model 3 / Model 4**

a

⚠ Lock

⚠ Lock ⊕

Model 1 / Model 2 VESA : Max.400x400mm

Model 3 / Model 4 VESA : Max.800x600mm

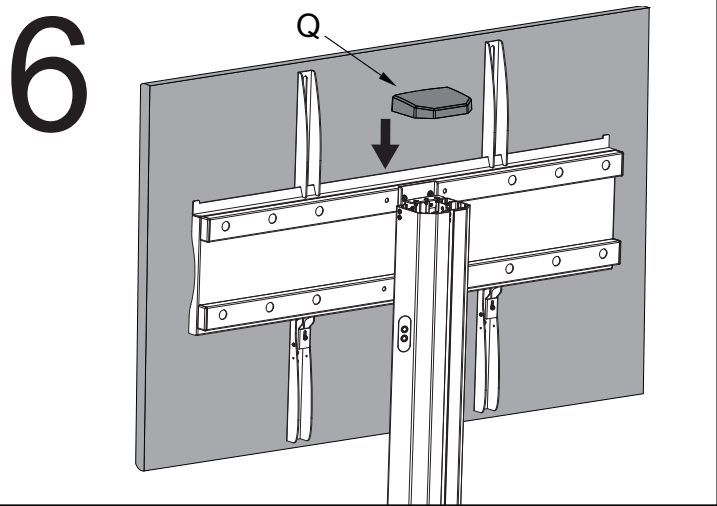
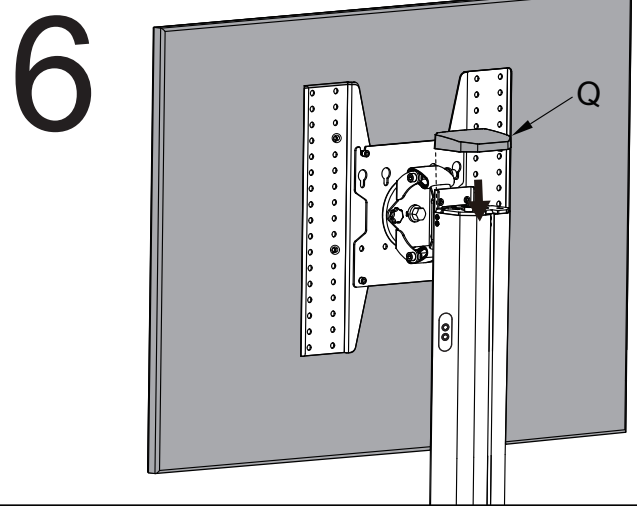
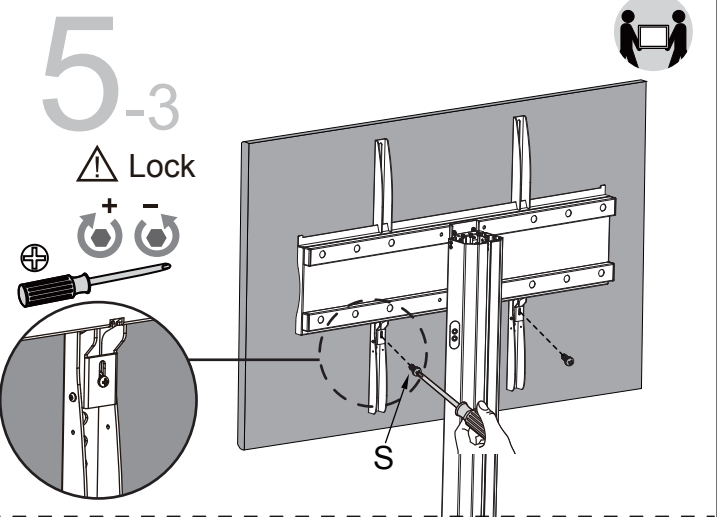
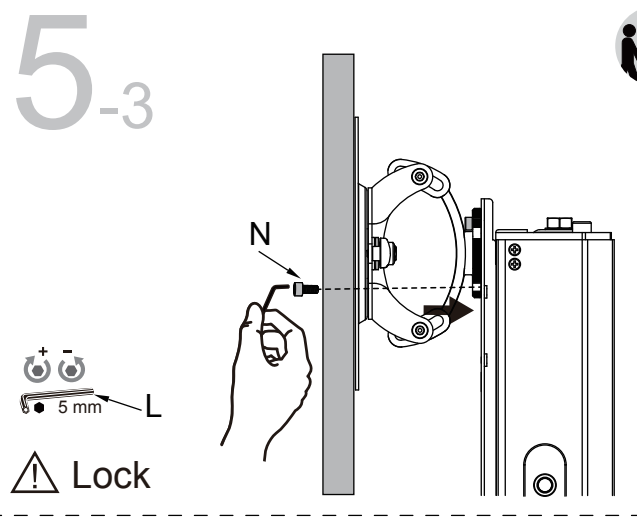
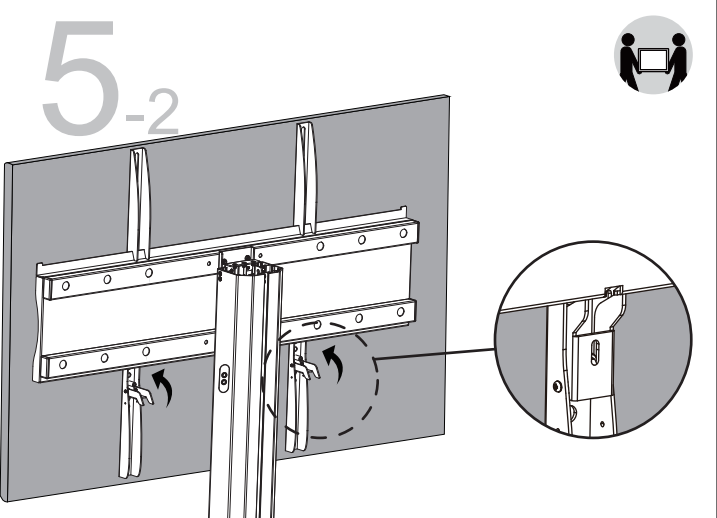
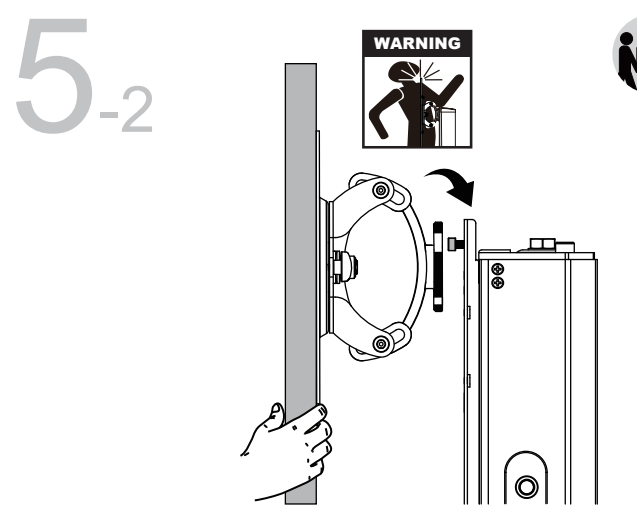
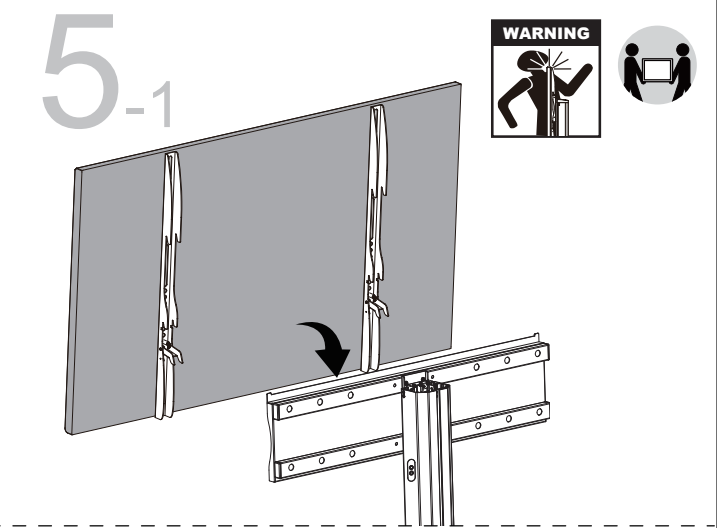
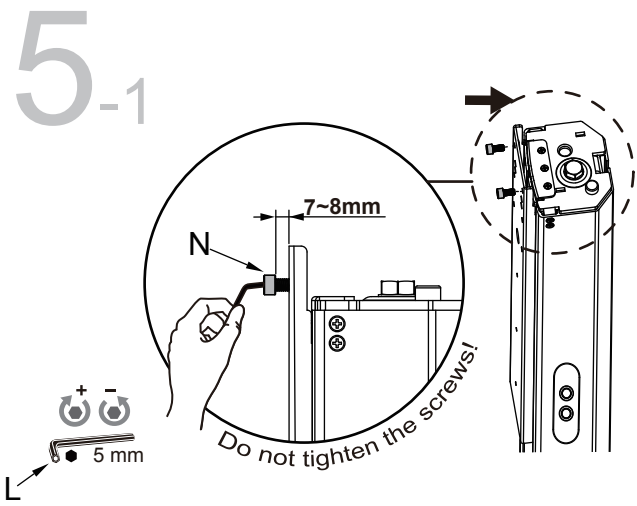

7

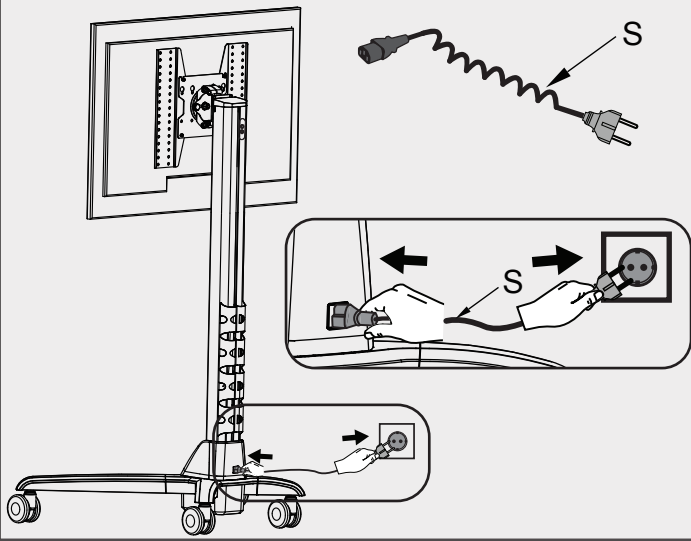

Rotate Option1 Model 1 / Model 2

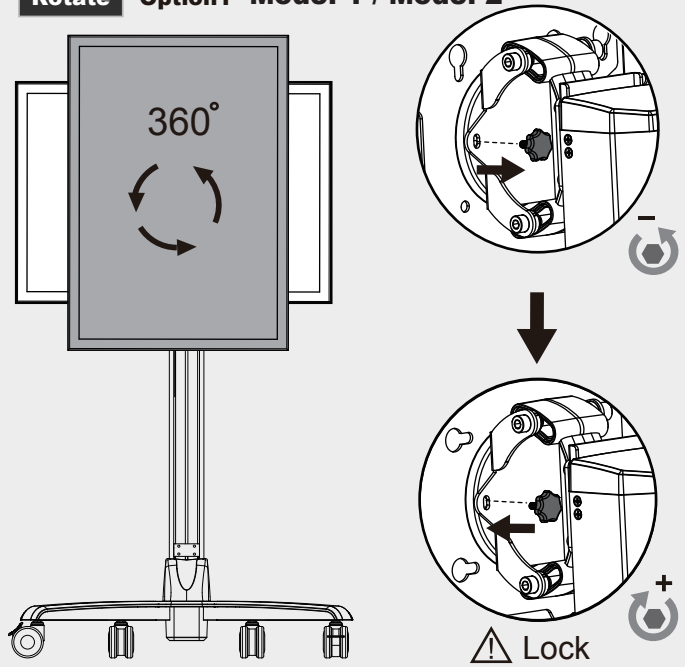

Rotate Option2 (Precise Adjust) Model 1 / Model 2

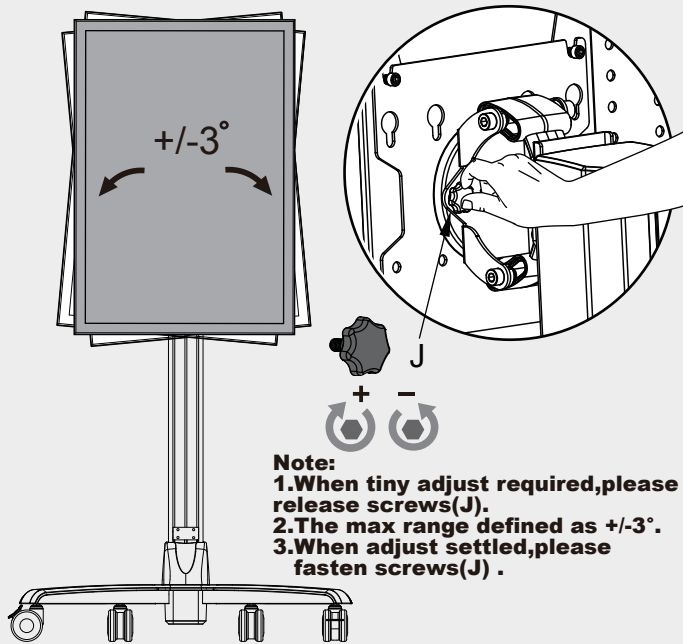

Up and Down

455mm

Always lift the display to the top position before any torque adjust to be executed.

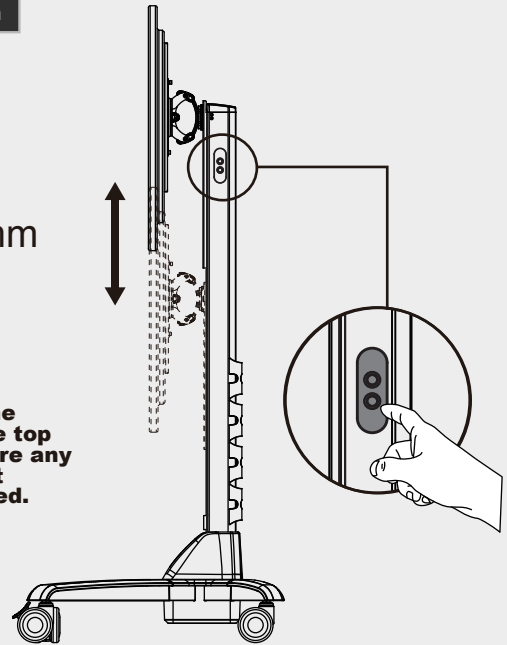

Tilt (Forward and Backward) Model 1 / Model 2

Fix the screws once torque adjust done.

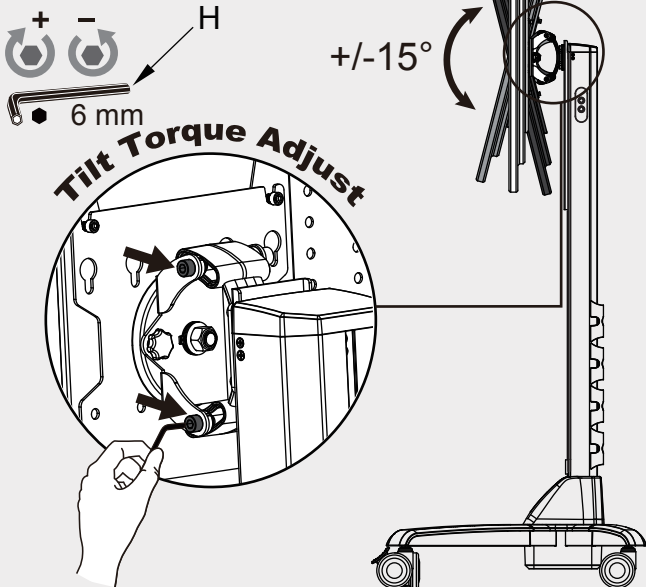

Cable Management Option Arrangement

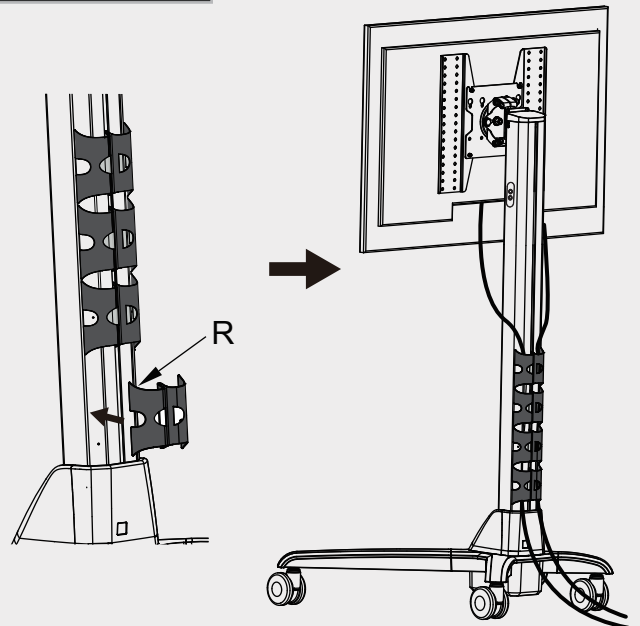

Change Fuse

1 Turn off all mounted equipment. (Distinguish all indicators.)

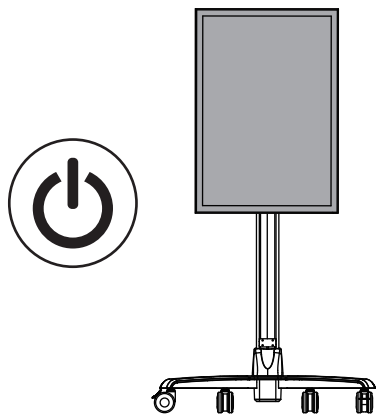

2 Disconnect power system from power source.

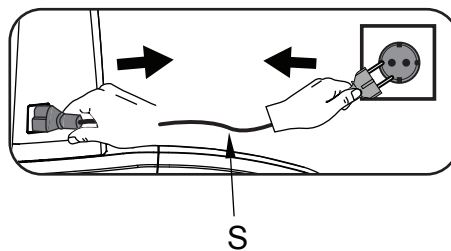

3

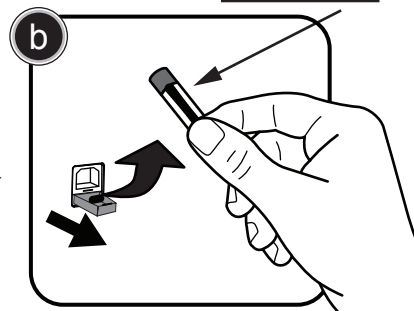
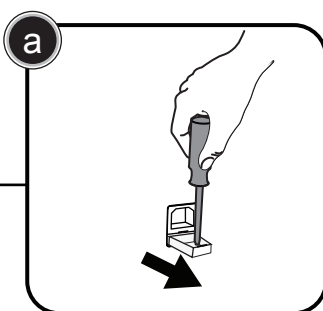
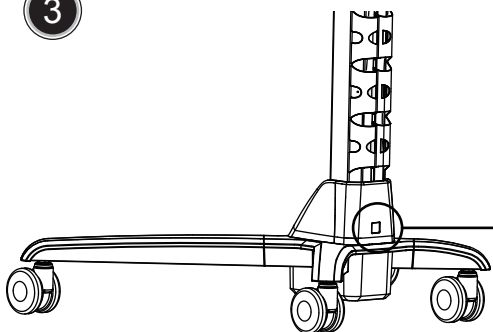

only use fuse at 20 amp rating

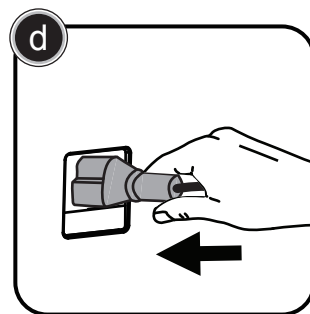
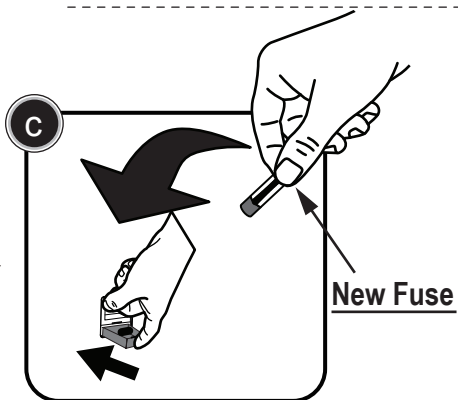

Accessory - Handle

Enclosed Parts

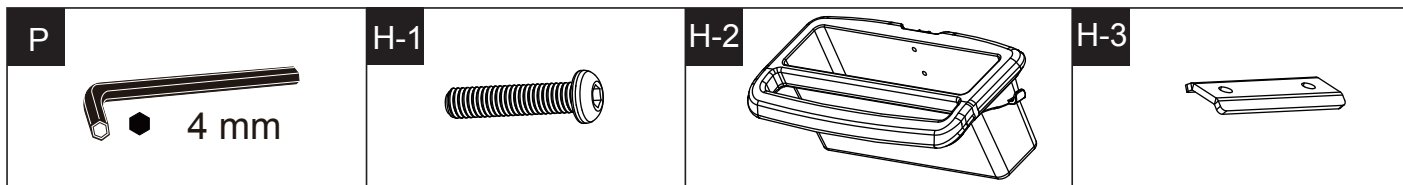

Physical Dimensions(mm)

 max.5 kg(11 lbs)

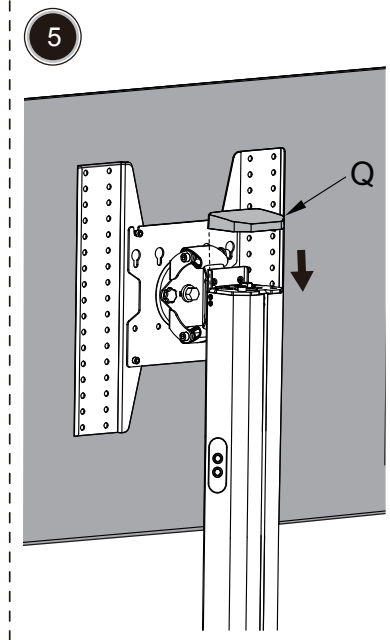
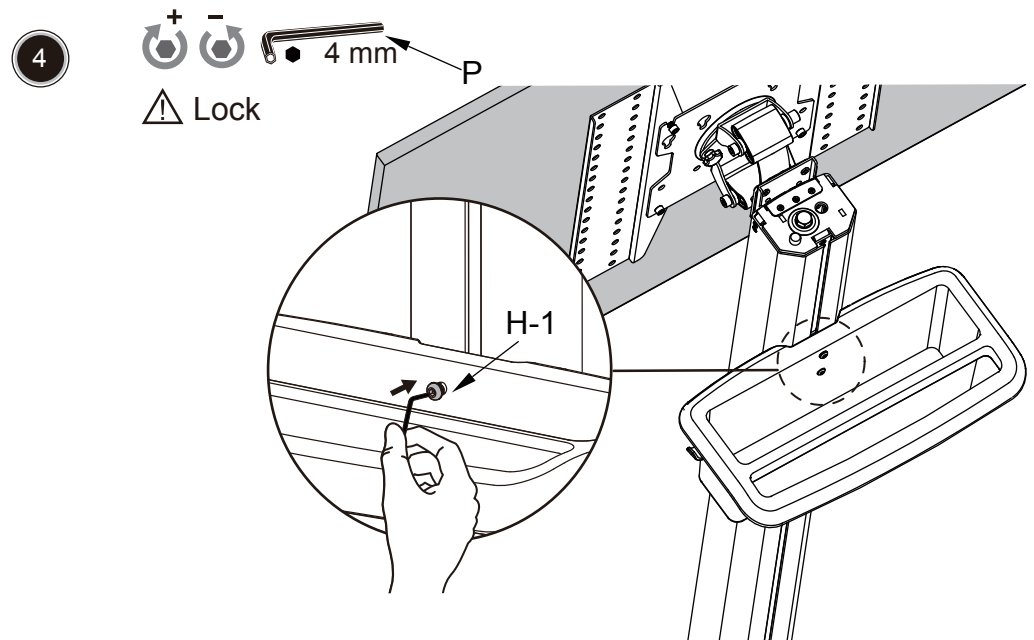
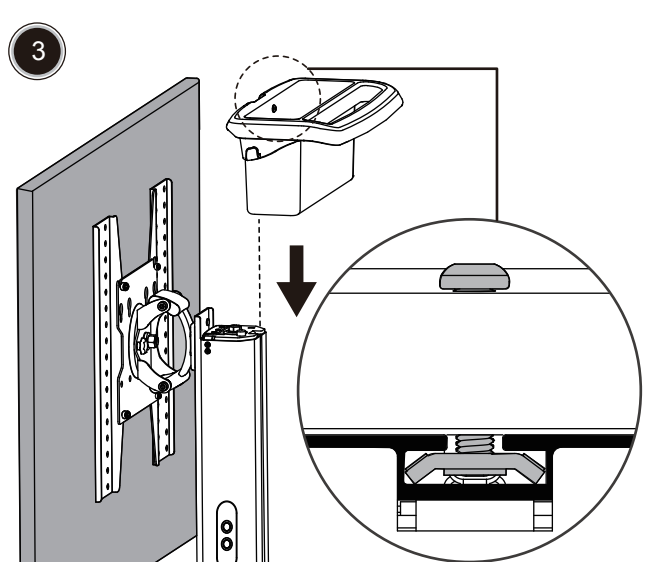
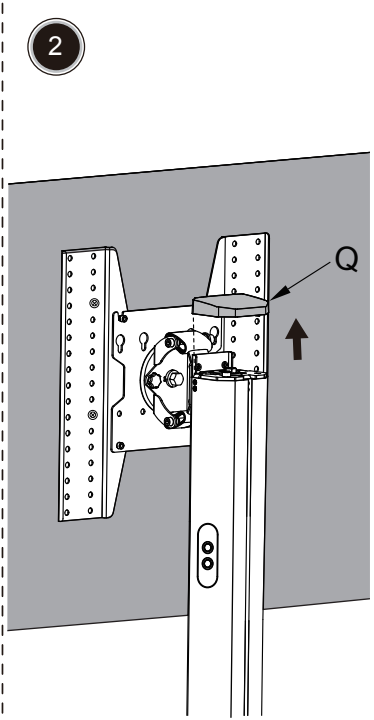
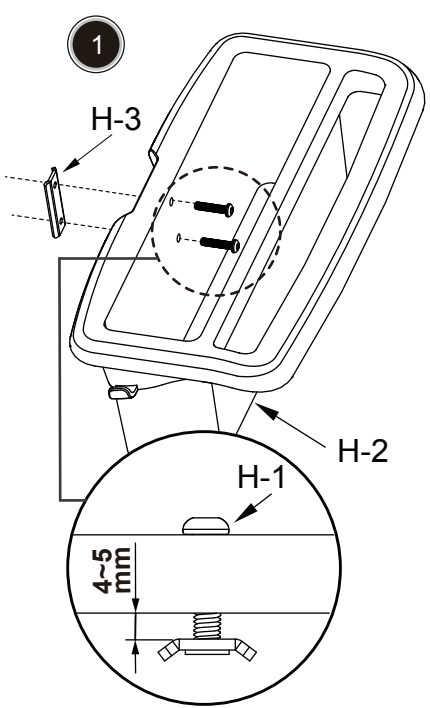
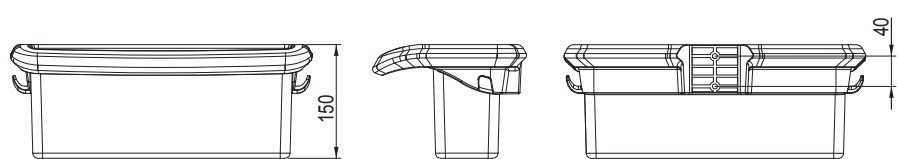
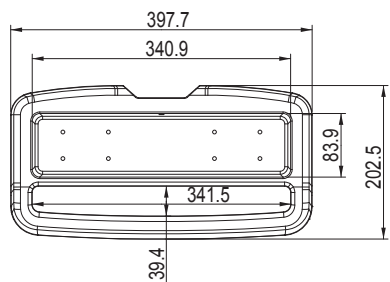

Accessory - Shelf

Enclosed Parts

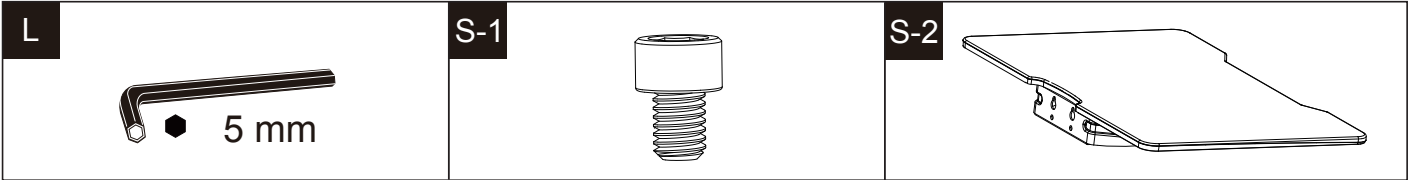

Physical Dimensions(mm)



max.15 kg(33 lbs)

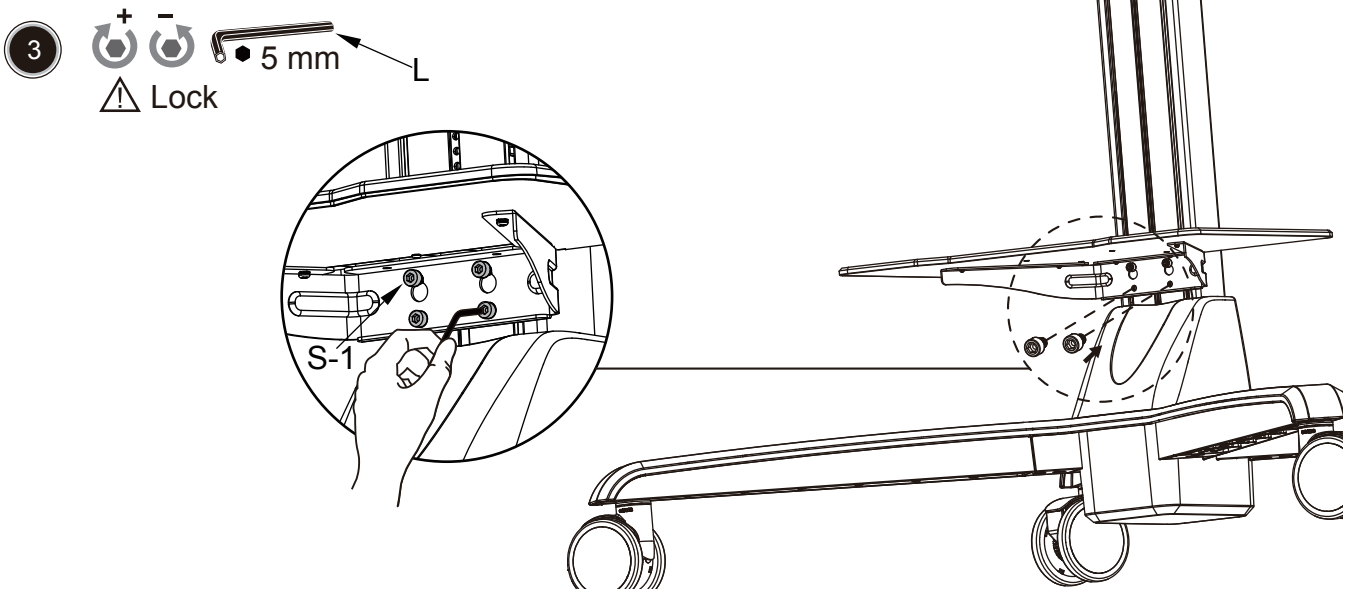
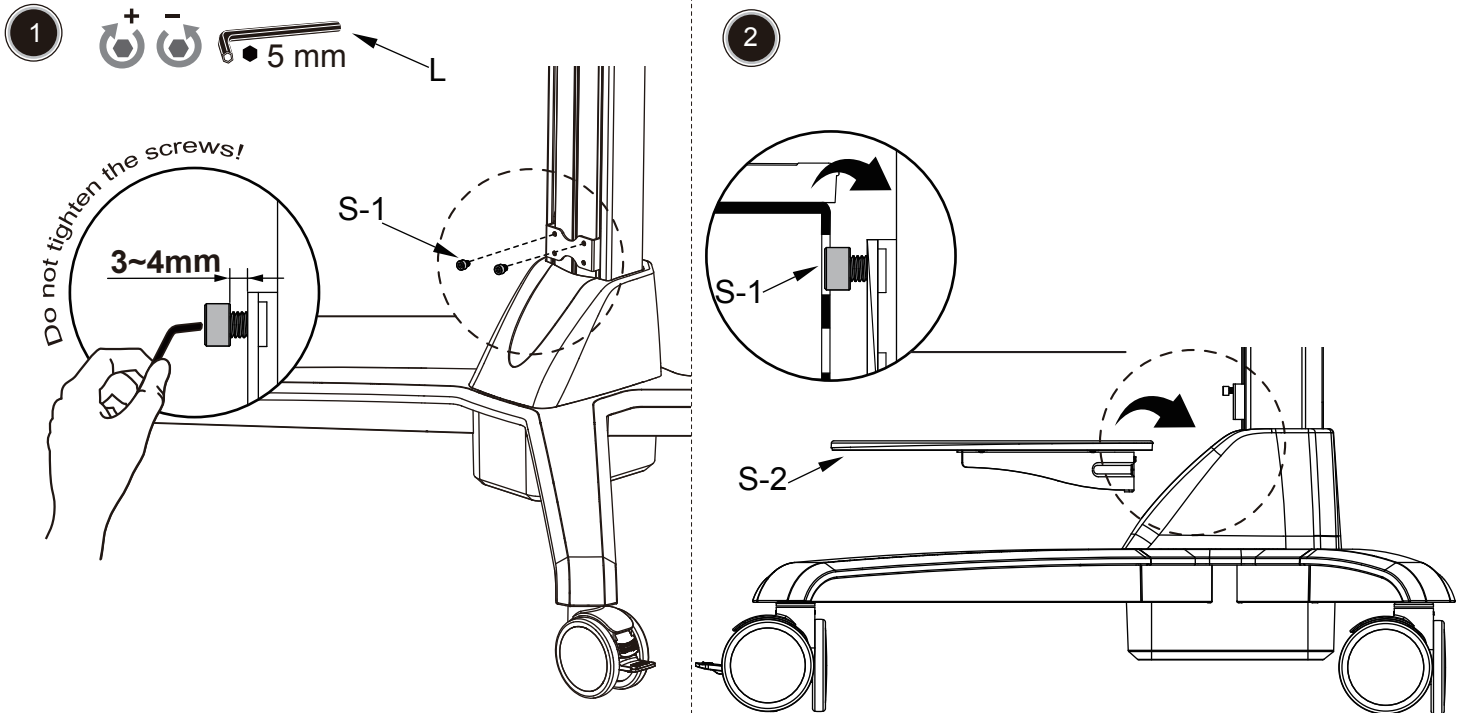
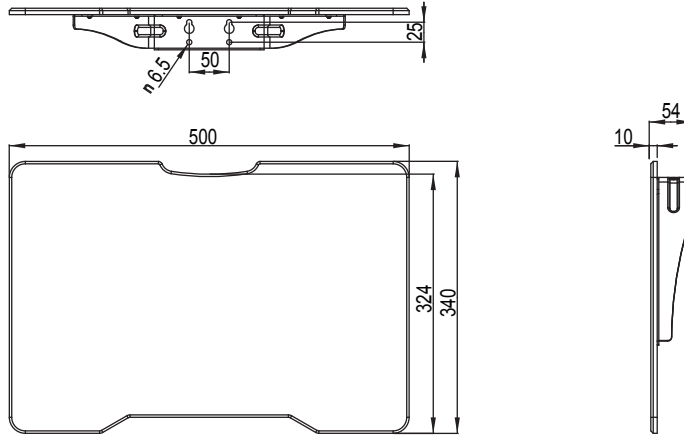

WARNING

STORED ENERGY HAZARD!

DO NOT OPEN TOWER OR REMOVE SAFETY GUARD!

A primary mechanism within the Lift is under tension and can be hazardous to people exposed to it under certain extreme conditions. DO NOT open the Lift; DO NOT attempt to service the cart/stand. DO NOT remove safety guards or labels designed to protect or inform of possible hazards. Failure to heed this Warning may result in serious Personal Injury and Damage both to the cart/stand and equipment.

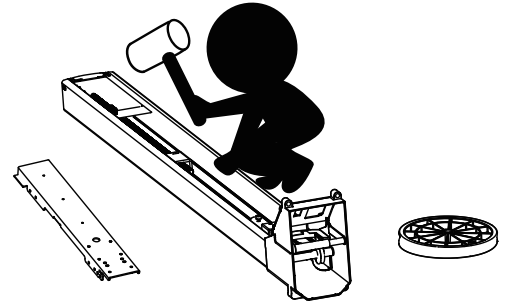

WARNING

DO NOT load the Cart/Stand past maximum weight capacity. DO NOT mount a display larger than the recommended size. Failure to comply with warning may result in Cart/Stand instability leading to equipment damage or personal injury.

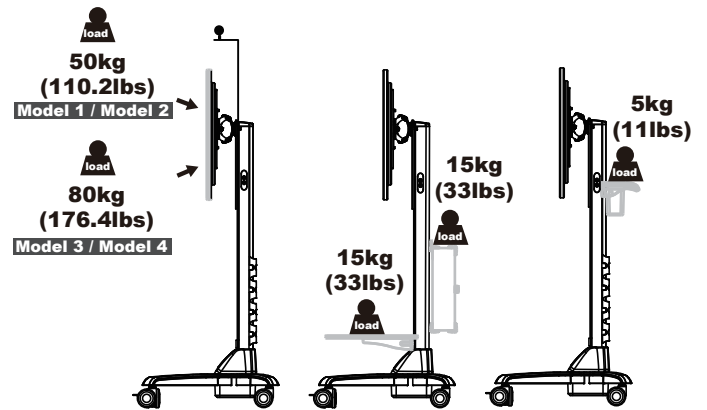

WARNING

TIPPING HAZARD!

DO NOT allow children on Cart / Stand. DO NOT route electric cords or equipment cables within reach of children. LOCK CASTERS when Cart is still. Failure to comply with this warning may result in Cart / Stand instability leading to equipment damage or personal injury.



CAUTION

TIPPING HAZARD!

DO NOT move Cart with Display in highest position. DO NOT push Cart from front or back of Lift. DO NOT move Cart over cords or uneven, dirty, soft or sloping surfaces. DO NOT move Cart by pushing on Display. Failure to comply with this caution may result in Cart instability leading to equipment damage or personal injury.

